

X	
J. nr. 1060 / 80	Matr. nr. 40 Z
Gadenavn og nr. <i>Ewaldsenvej 8.12 m/j</i>	
Modtaget d. <i>12/9-80</i>	
Byggetilladelse d. <i>15.3.82</i> Påbegyndt d. <i>21/4-82</i> Færdigm. d. <i>6/9-82</i>	
Attest d. <i>14 SEP. 1982</i>	Depositum kr. Modtaget Frigivet
Arkiv d.	Annuleret

Meddelelse til stadslandinspektøren	Attest for naboskel Vejlinieattest	Kort med eftermåling	Kort med projekteret bebyggelse	Skorstensattest	Kedelattest
	m. skr. af /	m. skr. af /	m. skr. af /	m. skr. af /	m. skr. af /
Deklarationer					
Stadslandinspektørens kontor					
Byplanafdelingen					
Bygningsinspektoret					
Brandvæsenet					
Ing. afd. I	Værkerne				
	Installations- afdelingen				
Ing. afd. II	Vejafdelingen				
	Stadsgartneren				
Spildevandskontoret					

Sikringsrum til personer i rum.

Rapport afgivet
til sekretariatet

Eftersyn

Bemærkninger

17-9-80

Signat. lott. 12 Afkøber, heraf 8 med godk. og 4 med
gærd. Jernbjælke med beton udstybring. Der
er flere revner i betonen. CK 02. 891922 iig
Pete Temp.

Har d.d. talt med ing. Temp. der lovede svar
et fremende nærmere redogørelse for mp. af altan
Vi forventer til 15-10-80

16-1-81

Har d.d. af byrådgiver ing. Temp
for den lovede redogørelse; den vil vi
blive gennemse

29-5-81

Signat. lott. fortaget CK
Har rykkel fra Esben Kirkegaard

- 21-8-81 Ing. Esben Kihngård oplyser d.d. at han intet
har med sagen at gøre længere. CK
- 25-9-81 Ejendomsrevisionen er endnu ikke påbegyndt. J.O.
- 8-6-82 Sagnet, Gårdealtaner mangler røkværk og underside-
beklædning. Kun udliggersjern er udført på gårdealtaner
Eksisterende udliggersjern i stueetage er OK - genanvendes. W.H.
- 26-8-82 Sagnet ombygget fuld lsd. lovden CK

(GENPART)

FREDERIKSBERG KOMMUNE

TEKNISK DIREKTORAT



BYGNINGSINSPEKTORATET

CK/BH

FREDERIKSBERG RAADHUS

2000 KØBENHAVN F.

DEN 14. september 1982.

TLF. (01) 19 21 21 - LOKAL 3321.

J. NR. 1060/80.

IBRUGTAGNINGS- TILLADELSE

Vedrørende matr. nr. 40 z af Frederiksberg, Ewaldsensvej 8-12, Frøbels Allé 1-7.

I henhold til byggelovens § 16, stk. 2, tillades følgende på ovennævnte ejendom udførte byggearbejde taget i brug:

Opsætning af 5 altaner i stålkonstruktion mod gården ud for lejlighederne Frøbels Allé 1, stuen - 4. sal til højre, samt 8 altaner mod gaderne ud for lejlighederne Frøbels Allé 1, 1.-4. sal til venstre og højre, til erstatning for altaner, der er fjernet.

Denne tilladelse har alene relation til byggeloven, bygningsreglementet, lov om kommuneplanlægning, lokalplaner, byplanvedtægter, byggeservitutter for så vidt angår kommunalbestyrelsens påtaleret til disse, samt til vejlovgivningen for så vidt angår kommunalbestyrelsens kompetence som vejmyndighed.

J. Hvenegård-Lassen

Regnar Andersen

REDERIKSBERG KOMMUNE

TEKNISK DIREKTORAT



BYGNINGSINSPEKTORATET

62/10

Entreprenørfirmaet
Einar Kornerup A/S,
Paul Bergsøes Vej 18,
2600 Glostrup.

Vedrørende matr. nr. 40 E af Frederiksberg, Dvaldsensvej 5-12, Frøbele
Allé 1-7.

Direktoratet har d.d. tilsendt ejeren af ovennævnte ejendom meddelelse om, at følgende på ejendommen udførte byggearbejde er tilladt taget i brug:

Opstartning af 5 altaner i stålkonstruktion mod gården ud for lejlighederne Frøbele Allé 1, stuen - 4. sal til højre, samt 8 altaner mod gaderne ud for lejlighederne Frøbele Allé 1, 1.-4. sal til venstre og højre, til erstatning for altaner, der er fjernet.

J. Enevold-Lassen

Regner Andersen

FREDERIKSBERG RAADHUS

2000 KØBENHAVN F.

DEN 14. september 1982.

TLF. (01) 19 21 21 - LOKAL 5321.

J. NR. 1060/82.

FREDERIKSBERG KOMMUNE

TEKNISK DIREKTORAT



FREDERIKSBERG RAADHUS

2000 KØBENHAVN F.

DEN 26-8-82

TLF. (01) 19 21 21 LOKAL

J. NR. 1060/80

Ejerlyghedsforeningen

Frøbels Alle 1-7 m. 1b

Hr. hvs. O. Gangsted Rasmussen

Gl. Tav 6

1457 K

Vedr. matr.nr.

402

af Frederiksberg,

Ewaldsensvej 8-12,

Frøbels Alle 1-7

For at kunne afslutte sagen vedrørende udskiftning af altaner

skal direktoratet under henvisning til byggetilladelse af 15-3-82
 anmode Dem om snarest at foranledige nedenstående med x mærkede mangler afhjulpet.

X Oplysning om byggeudgifter m.v. skal fremsendes på vedlagte blanket.

Skorstensattest fra skorstensfejmester B. Nørbæk, tlf. (02) 17 06 45, skal fremsendes.

Rttede lysbestandige bygningstegninger/afløbstegninger i mål mindst 1:100 skal fremsendes.

Anmeldelse fra en aut. gas- og vandmester vedrørende afløbsarbejdet/vandinstallation skal fremsendes.

Redegørelse for ventilation fra baderum (friskluftstilførsel og udsugning) skal fremsendes.

Eftermålt kort fra stadslandinspektøren skal fremsendes.

Statisk beregning og konstruktionstegning af _____
 skal fremsendes.

Redegørelse for de opsatte lofts- og vægbeklædninger skal fremsendes.

Fuldmagt fra ejeren af _____
 skal fremsendes.

Afløbsrør i underliggende lejlighed/kælder skal isoleres med mindst 2x25 mm fastholdt mineraluld med forskudte samlinger og inddækket ved udførelse af et forsænket loft med overflade mindst svarende til klasse 1-beklædning.

E. B.

O. Højgaard

DE FREDERIKSBERGSKE HUSLEJENÆVN
SØNDRE NÆVN

Den 20. august 1982

SN 13-5

Henvendelse: Smallegade 2, 1. sal

Teknisk Direktorat,
her.

23 AUG. 1982
J. NR. 1060 80
BILAG 17

Under d.d. har man tilskrevet boet efter Poul Balle, c/o Skifteretten på Frederiksberg, Howitzvej 32, 2000 København F., således:

"Afdøde Poul Balle, der var lejer af lejligheden Frøbels Allé 1, 1.th., klagede i sin tid over manglende istandsættelse af ejendommens altaner.

Da det nu er oplyst, at istandsættelsesarbejderne er udført agter nævnet ikke at foretage videre i sagen."

Hvilket herved meddeles.

p.f.v.
P.H. Poulsen
sekretær
sign.

Byggesagsnr. 402		
Sat	Dato	Afgjort af
	24 AUG. 1982	BL. RA

TO2 f3

Den 15 JULI 1982

SN 13-5

Henvendelse: Smallegade 2, 1. sal

Teknisk Direktorat

Her.

Modtaget
16 JULI 1982
TD Sekrt

16 JULI 1982
J. NR. 1060 80
BILAG 16.

Under d.d. har man tilskrevet Poul Balle, Frøbels Allé 1, 1.th., 2000 København F., således:

"Under henvisning til tidligere korrespondance vedrørende ejendommen Ewaldsensvej 8-12 og Frøbels Allé 1-7 (istandsættelse af altaner) skal man meddele, at istandsættelsesarbejderne ifølge de for nævnet foreliggende oplysninger nu skulle være påbegyndt."

Hvilket herved meddeles.

p.f.v.
P.H. Poulsen
sekretær
sign.

TO2 d10

Byggeagentexpeditionen		
Mstr. nr	402	
Dato	Dato	Align. nr.
	16 JULI 1982	31-RA

FK 133 30.000. FK 01180

Den 8. februar 1982

SN 13-5

Henvendelse: Smallegade 2, 1. sal

Modtaget

Teknisk Direktorat,
her.

9 FEB. 1982

sekret

10 FEB. 1982
J. NR. 1060 80
BILAG 12

Under d.d. har man tilskrevet højesteretssagfører O. Gangsted-Rasmussen, Gl. Torv 6, 1011 København K., således:

"I fortsættelse af tidligere korrespondance vedrørende ejendommen Ewaldsensvej 8-12/Frøbels Allé 1-7 (istandsættelse af altaner) har De den 22. januar 1982 fremsendt kopi af skrivelse af 7. januar 1982 fra entreprenørfirmaet Einar Kornerup A/S.

Det fremgår heraf, at projekt vil blive tilsendt Dem sidst i uge 2, at tidsplan vil blive tilsendt Dem, når byggetilladelse foreligger samt at det formodes, at arbejdet kan påbegyndes den 1. april 1982.

Sagen har på ny været forelagt nævnet, der har vedtaget at anmode Dem om at fremsende en kopi af ovennævnte projekt og såfremt den omtalte tidsplan er fremkommet tillige en kopi af den.

Under henvisning til bestemmelsen i § 40, stk. 2 i lov om midlertidig regulering af boligforholdene udbedes Deres svar inden 2 uger."

Hvilket herved meddeles.

p.f.v.

P.H. Poulsen

sekretær

sign.

Byggesagskommissionen		
Matr. nr	402	
Sat	Dato	Afgivet til
	1. FEB. 1982	BSL. RA

MA2 c2

Den 23. december 1981

SN 13-5

Henvendelse: Smallegade 2, 1. sal

Teknisk Direktorat

Her.

28 DEC. 1981
J. nr. 10600 80
BILAG / 0

Modtaget

28 DEC. 1981

TD Sekrt

Under d.d. har man tilskrevet højesteretssagfører Ole Gangsted-Rasmussen, Gl. Torv 6, 1011 København K., således:

"I fortsættelse af tidligere korrespondance vedrørende ejendommen Ewaldsensvej 8-12/Frøbels Allé 1-7 (istandsættelse af altaner) har De den 7/12-1981 fremsendt kopi af skrivelse af samme dato til entreprenørfirmaet Einar Kornrup A/S, hvori De anmoder om en tidsplan snarest.

Nævnet går herefter ud fra, at altanrenoveringen straks påbegyndes, når vejrliget tillader det."

Hvilket herved meddeles.

p.f.v.

P.H. Poulsen

sekretær

sign.

TI2 b8

Byggeekspektionen		
Metr. nr. 402		
Set	Dato	Afgivet til
	28 DEC. 1981	B.L. RA

PK 133. 30.000. FK 811800

Den 2. december 1981

SN 13-5

Henvendelse: Smallegade 2, 1. sal

Teknisk Direktorat,
her.

Modtaget

3 DEC. 1981

10 Sekrt

3 - DEC. 1981

J. NR. 1060 80
BILAG 9

Under d.d. har man tilskrevet højesteretssagfører Ole Gangsted-Rasmussen, Gl. Torv 6, 1011 København K., således:

"I fortsættelse af tidligere korrespondance vedrørende ejendommen Ewaldsensvej 8-12/Frøbels Allé 1-7 (istandsættelse af altaner) har De den 19. november 1981 fremsendt kopi af skrivelse af samme dato til kommunens tekniske direktorat, hvoraf det fremgår, at enterprenørfirmaet, med hvilket De har kontraheret, ikke har kunnet opfylde entreprisen på altanrenoveringen på ejendommen i henhold til de tilbudte priser.

Samtidig har De oplyst, at De har måttet antage et andet firma til at gennemføre altanrenoveringen, og at De har pålagt dette firma at udføre arbejdet hurtigst muligt.

Nævnet har herefter vedtaget at anmode Dem om, at fremsende en kopi af den nye entreprisekontrakt samt en tidsplan for arbejdernes udførelse.

Under henvisning til bestemmelsen i § 39, stk. 2 i lov om midlertidig regulering af boligforholdene forventer man Deres svar inden 2 uger fra dato."

Hvilket herved meddeles.

p.f.v.
P.H. Poulsen
sekretær
sign.

Byggesagssektionen		
Matr. nr	402	
Set	Dato	Udført til
	3 DEC. 1981	BI. RA

TI2 d3

ADVOKATKONTOR . GL. TORV 6 . POSTBOX 2004 . 1011 KØBENHAVN K . TLF. 01 - 14 70.70* . GIRO 9 00 02 83

Frederiksberg Kommune,
Teknisk Direktorat,
Frederiksberg Rådhus,
2000 København F.

Dato: 19. november 1981
J. nr.: 8648 E/4 jb
Sekretær: Mona Kann

Modtaget
20 NOV. 1981
TD Sekr.

20 NOV. 1981
J. NR. 1060 80
BILAG 8.

Vedr. Deres j.nr. 1060/80 - ejendommen matr. nr. 40 z Frederiksberg, Frøbels Alle 1-7, Ewaldsensvej 8-12.

Det har desværre vist sig, at Entreprenørfirmaet NH Hansen & Søn ikke har kunnet opfylde entreprisen på altanrenoveringen på ovennævnte ejendom i henhold til de tilbudte priser. Jeg har derfor måttet antage Entreprenørfirmaet Einar Kornerup A/S til at gennemføre altanrenoveringen og har pålagt firmaet at udføre arbejdet hurtigst muligt.

Kopi af nærværende skrivelse er tilstillet huslejenævnet.

Med venlig hilsen

O. Gangsted-Rasmussen

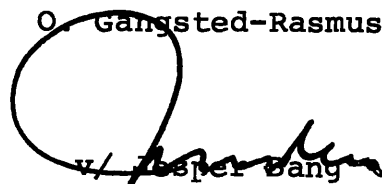
v/ Jesper Bang

Byggeogsektoren		
Matrik. nr. 40 z		
	20 NOV. 1981	B.J. RA

Den 29. oktober 1981

SN 13-5

Henvendelse: Smallegade 2; 1. sal

Teknisk Direktorat,
her.

30 OKT. 1981

J. NR. 1060 80
BILAG 7.

Under d.d. har man tilskrevet højesteretssagfører Ole Gangsted-Rasmussen, Gl. Torv 6, 1011 København K., således:

"I skrivelse af 20. juli 1981 meddelte man Dem, som administrator af ejendommen Frøbels Allé 1-7 og Ewaldsensvej 8-12, at nævnet i anledning af den verserende sag vedrørende istandsættelse af altaner havde vedtaget at fastsætte en frist på 3 måneder for fremsendelse af en nøjagtig tidsplan for arbejderens udførelse.

Da man fremdeles ikke har modtaget en sådan tidsplan, og da istandsættelsesarbejderne tilsyneladende ikke er påbegyndt, skal man meddele, at sagen vil blive forelagt nævnet med henblik på afgørelse på det foreliggende grundlag, medmindre man modtager Deres svar omgående og inden 8 dage."

Hvilket herved meddeles.

p. f. v.

P.H. Poulsen
sekretær
sign.

TO2 f2

Byggesøgs ekspeditionen		
Metr. nr. 402		
Sat	Dato	Afgørte af
	30-OKT-81	BT. RA

Frederiksberg Kommune,
Teknisk Direktorat,
Frederiksberg Rådhus,
2000 København F.

Modtaget
26 OKT. 1981
TD Sekrt

Dato: 23. oktober 1981
J. nr.: 8648 E/4. jb
Sekretær: Mona Kann

26 OKT. 1981
J. NR. 1060/80
BILAG 6

Vedr. Deres j.nr. 1060/80 - ejendommen matr. nr. 40 z Frederiksberg, Frøbels Alle 1-7/Ewaldsensvej 8-12.

I fortsættelse af tidligere korrespondance skal jeg oplyse, at ejerlejlighedsforeningen nu har taget stilling til forslag om renovering af altaner og vinduer.

For så vidt angår altanrenoveringen er der nu fremsendt accept på et tilbud fra Entreprenørfirmaet N.H. Hansen & Søn A/S, der under hensyn til kommunens pålæg er anmodet om at fremme sagen mest muligt.

Byggeandragendet vil blive fremsendt af entreprenørfirmaet.

Med venlig hilsen
O. Gangsted-Rasmussen

v/ Jesper Bang

Byggeandragendet		
Matr. nr. 40 z		
Sag	Dato	Ansøgt af
	26 OKT 1981	BI-RA

ADVOKATKONTOR . GL. TORV 6 . POSTBOX 2004 . 1011 KØBENHAVN K . TLF. 01 - 14 70 70* . GIRO 9 00 02 83

Modtaget

Frederiksberg Kommune,
Teknisk Direktorat,
Frederiksberg Rådhus,
2000 København F.

22 SEP. 1981

TD Sekr

Dato: 21. september 1981

J. nr.: 8648 E/4 jb

Sekretær: Mona Kann

22. SEP. 1981
J. NR. 1060 80
BILAG 5

Vedr. Deres j.nr. 1060/80 - ejendommen matr. nr. 40 z Frederiksberg, Ewaldsensvej 8-12, Frøbels Alle 1-7.

Jeg anerkender modtagelsen af Direktoratets skrivelse af 16.ds.

Jeg har iværksat opfyldelse af de stillede betingelser og skal i øvrigt bemærke, at altanrenoveringen fremmes mest muligt, samt at jeg vil holde kommunen orienteret om forløbet.

Med venlig hilsen

O. Gangsted-Rasmussen

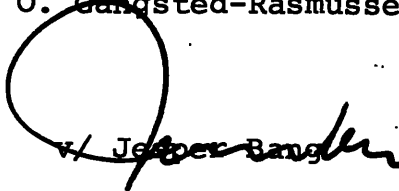
v/ Jesper Bang

Byggesagsregisteret		
Matr. nr. 40 z		
Set	Dato	Afgivet til
	22 SEP 1981	BT. RA

FREDERIKSBERG KOMMUNE
TEKNISK DIREKTORAT

PEJ/EA



BYGNINGSINSPEKTORATET

FREDERIKSBERG RAADHUS

2000 KØBENHAVN F.

DEN 15. september 1981.

TLF. (01) 19 21 21 LOKAL 3323.

J. NR. 1060/80.

Ejerne af ejerlejligheder i ejendommen
Ewaldsensvej 8-12, Frøbels Allé 1-7,
v/hr. advokat N. Gangsted-Rasmussen,
Gammel Torv 6,
1011 K.

Vedr. matr. nr. 40 z af Frederiksberg, Ewaldsensvej 8-12, Frøbels Allé
1-7.

Ved skrivelse af 14/8 1981 har De søgt om forlængelse af fristen for
reparation af altaner på ovennævnte ejendom.

I den anledning skal direktoratet meddele en forlængelse af fristen,
således at arbejdet skal være udført senest inden 1/11 1981 og på betin-
gelse af, at samtlige adgange til altaner afspærres samt at eventuelle løse
dele på altaner fjernes.

J. Hvenegård-Lassen

Regnar Andersen

*Et skrivelse fra mistyret
di afleder under og tegn.*

*29/10/81
RA*

34b30

ADVOKATKONTOR . GL. TORV 6 . POSTBOX 2004 . 1011 KØBENHAVN K . TLF. 01 - 14 70 70* . GIRO 9 00 02 83

HØRER TIL SKRIVELSE AF

1 5 SEP. 1981

FREDERIKSBERG KOMMUNE
TEKNISK DIREKTORAT
Modtaget

Frederiksberg Kommune,
Teknisk Direktorat,
Frederiksberg Rådhus,
2000 København F.

Dato: 14. august 1981

J. nr.: 8648 E/4 jb

Sekretær: Mona Kann

17 AUG. 1981

Byggesagsnr. 1060/80		
Matr. nr. 40 z		
Sat	Dato	Signeret af
	16 AUG. 1981	BI. RA

17 AUG. 1981
J. NR. 1060-80
BILAG 4

Vedr. Deres j.nr. 1060/80 ejendommen matr. nr. 40 z Frederiksberg, Ewaldsensvej 8-12, Frøbels Alle 1-7.

Jeg anerkender modtagelsen af Direktoratets skrivelse af 12.ds.

Direktoratet anfører, at arbejderne på altanerne skal igangsættes senest 1/9 d.å., men hertil må jeg anføre, at dette er praktisk umuligt for administrator at gennemføre. Ejendommen er en ejerlejlighedsejendom, og arbejderne kan ikke iværksættes, før der på en ekstraordinær generalforsamling er taget stilling til indhentede tilbud.

Administrator har gennem nogen tid været opmærksom på altanmanglerne og har indhentet tilbud på deres istandsættelse. Der er aftalt møde med ejerforeningens bestyrelse med henblik på udarbejdelse af en indkaldelse til en generalforsamling, som formentlig vil kunne finde sted i sidste halvdel af september måned. Derefter vil arbejderne kunne sættes i værk med kort varsel. Sagen kompliceres imidlertid af, at der samtidig med renoveringen af altanerne skal udskiftes vinduer i ejendommen.

Af hensyn til den nødvendige procedure skal jeg anmode Direktoratet om en længere frist end 1/9, mod at jeg holder Direktoratet orien-

teret om, hvorledes beslutningsprocessen forløber.

Med venlig hilsen

O. Gangsted-Rasmussen

A handwritten signature in black ink, appearing to read 'Jesper Bang', is written over the typed name. The signature is stylized and somewhat cursive.

v/ Jesper Bang

FREDERIKSBERG KOMMUNE
TEKNISK DIREKTORAT
TZ/EA



FREDERIKSBERG RAADHUS

2000 KØBENHAVN F

DEN 12. august 1981.

TLF.: (01) 19 21 21 - LOKAL 3323.

J. NR. 1060/80.

Ejerne af ejerlejligheder i ejendommen
Ewaldsensvej 8-12, Frøbels Allé 1-7,
v/hr. advokat N. Gangsted-Rasmussen,
Gammel Torv 6,
1011 K.

Vedr. matr. nr. 40 z af Frederiksberg, Ewaldsensvej 8-12, Frøbels Allé 1-7.

Ved skrivelse af 28/1 1981 har De meddelt direktoratet, at korrosionscentralen har foretaget kontrolhugninger og målinger af altankonstruktio-
nerne på ovennævnte ejendom, og at De efter en ekstraordinær generalforsam-
ling vil orientere direktoratet om den afhjælpningsprocedure, som vedtages.

Da det ved eftersyn på ejendommen er konstateret, at altanerne trænger
til reparation, skal direktoratet i henhold til byggelovens §§ 14 og 17 på-
lægge Dem snarest og inden 1/9 1981 at påbegynde reparation af altanerne
efter forudgående aftale med direktoratet, og at fuldføre reparationen uden
unødigt ophold.

Nærværende pålæg kan for så vidt angår forståelse af byggeloven
påklages til boligministeriet, byggestyrelsen. Påklage kan endvidere ske,
hvis pålægget efter byggestyrelsens vurdering har almindelig interesse el-
ler videregående betydning for klageren. Klagefristen er 4 uger.

Klage over et af kommunalbestyrelsen givet pålæg fritager ikke for at
efterkomme dette, dog kan klagemyndigheden bestemme, at en klage skal have
opsættende virkning.

J. Hvenegård-Lassen

/ C. Kirkegaard

35d3

ADVOKATKONTOR . GL. TORV 6 . POSTBOX 2004 . 1011 KØBENHAVN K . TLF. 01 - 14 70 70* . GIRO 9000283

Frederiksberg Kommune
Rådhuset
Huslejenævnet
2000 F

Bygningsinspektoratet
Frederiksberg Rådhus
2000 F

Dato: 28. januar 1981

J. nr.:

Sekretær: A. Marinakis

30 JAN. 1981
J. NR. 1060 80
BILAG 3

Vedr.: Frøbels Allé 1 - altaner

I fortsættelse af tidligere korrespondance skal jeg meddele, at Korrosionscentralen nu har foretaget kontrolophugninger og målinger, således at jeg overfor ejerforeningen kan tage skridt til at drøfte afhjælpningsprocedurer.

Jeg indkalder i denne måned til ekstraordinær generalforsamling og skal herefter orientere om den afhjælpningsprocedure, der vedtages.

Med venlig hilsen

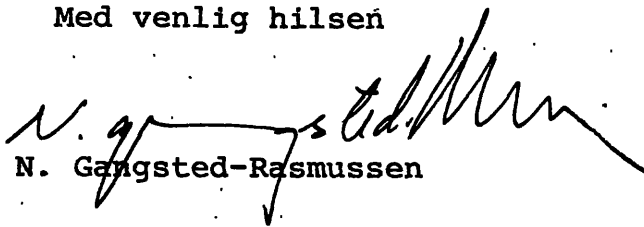

N. Gangsted-Rasmussen

Ø. Gangsted-Rasmussen		
Met. nr. 402		
Ser.	Date	Argivet til
-2	FEB. 1981	BL. RA

Modtaget

30 JAN. 1981

TD Sekrt

De frederiksborgske Huslejenævns Kontor

Frederiksberg Raadhus

/jr Tlf. (01) 19 21 21.

Ekspeditionstid: kl. 10-14. Torsdag tillige kl. 16-18

Lørdag lukket

2000 KØBENHAVN F, DEN

17/10-1980

J. NR.

SN 13-5

Ny adresse: Smallegade 10,1.s.

Teknisk direktorat
her

Modtaget

20 OKT. 1980

TD Sekrt

20 OKT. 1980

da. nr. 1060 180
BILAG 2

Den 11. september 1980 fremsendte man kopi af skrivelse af 19. august 1980 fra lejeren af lejligheden Frøbels Allé 1, 1.sal th., Poul Balle, vedrørende manglende vedligeholdelse og reparation af altaner.

I fortsættelse heraf fremsendes hoslagt fotokopi af skrivelse af 13. oktober 1980 med bilag fra ejendommens administrator, højesteretssagfører Ole Gangsted Rasmussen.

Byggeogsekspektionen		
Skr.	Dato	Afgjort af
402	21 OKT. 1980	BI

OLE GANGSTED-RASMUSSEN
HØJESTERETSSAGFØRER

JESPER BANG
ADVOKAT (L)

NIELS GANGSTED-RASMUSSEN
ADVOKAT LIC. JUR. (H)

ADVOKATKONTOR . GL. TORV 6 . 1457 KØBENHAVN K . TELE. (01) 147070* . GIRO 9000283.

FOTOKOPI

De frederikbergske
Huslejenævns Kontor
Smallegade 10, 1.s.
2000 F.

Frederiksberg Kommune
Det juridiske direktorat

Dato: Den 13. oktober 1980

J. nr.:

Sekretær: Tove Holleufer

Vedr.: Deres journ.nr. SN 13-5. Frøbels Alle 1, 1.th.

Som svar på Deres skrivelse af 29/9-1980 angående ovennævnte lejemål, lejer hr. Poul Balle, vedlægger jeg hermed kopi af brev fra rådgivende civilingeniør Esben Kirkegaard . De vil blive løbende orienteret.

Med venlig hilsen

O. Gangsted-Rasmussen

v/ A. Olsen

i dennes fravær

T. Holleufer

Højesteretssagfører
O. Gangsted-Rasmussen
Gl. Torv 6
1457 København K

SAG NR. 79106

D. 7.10.80
EK/jbm

att.: ejendomsinspektør Alf Olsen

FOTOKOPI
Frederiksberg Kommune
Det juridiske direktorat

Vedr.: Frøbels Allé,
altanundersøgelser

I besvarelse af Deres forespørgsel om sagens stade kan jeg oplyse følgende:

Korrosionscentralen har nu gennemført målingerne, og vi har modtaget Korrosionscentralens rapport herom.

På basis heraf har vi foretaget kontrolophugninger og foretaget opmåling af hovedparten af de derved fritagne profiljern.

Vi mangler endnu at kontrollere målingerne på et par enkelte jern, hvorefter vi vil være i stand til at fremkomme med en vurdering af tilstand og reparationsbehov.

Vurderingen forventes at kunne foreligge indenfor de nærmeste 14 dage.

Med venlig hilsen

Esben Kirkegaard

RAPPORT

J. nr. 1060/80

Matr. nr. 407

Adresse Evidensvej 8. 13
1 m. fl.

seks bokser

med en del af resten af alle
bøger tilkøbt igen. Frist 1/9-81.
for påbegyndelse af rep.

Skrevet
Hans Lauridsen - Pasmussen
St. Torveg
1011 K

5/8-81

Høj til rygning
Eben Rørkøber
Forskjævej 74
2950 Vedbæk

11/7

129 AUG 1980

J. nr. 1060, 80

Matr. nr. 402

Adresse Ewaldsvej 8-12
Frøbold Alle 1-7

HØRER TIL SKRIVELSE AF

15 SEP. 1981

FREDERIKSBERG KOMMUNE

TEKNISK DIREKTORAT

Sekretariat

Uedr. skr. of 14-8-81 fra adv. Gangsted-Rasmussen.

Udsættelse til rep. of altaner kan gives under forudsættning af at samtliga altaner afsperres og evt. læse alle græs. Altaner btr rep. inden frostperioden, dog senest 1-11-81.

Bev. tilshævet

Ejerne af ejendommen i gaden Ewaldsvej 8-12, Frøbold Alle 1-7
1/4 hr. adv. N. Gangsted-Rasmussen
Gammel Torv 6

1011 K

21-8-81

CK

[Signature]

BI

1060/80

fjerne af ejerligneheder i ejd. en
Livaldensvej 8-12, Frøbeli eller 1-7
V/kn. adr N Bangsted-Rammus
Bl. Torv 6
1011 K

HØRER TIL SKRIVELSE AF
15 SEP. 1981
FREDERIKSBORG KOMMUNE
TEKNISK DIREKTORAT

Vedr. matr. nr. 402 af Folg.
Livaldensvej 8-12, Frøbeli eller 1-7

Ved skr. af 17/8 1981 har De ~~søgt~~
søgt om forlængelse af fristen for rev. af al-
taner på ovennævnte ejd.

I den anledning skal der et meddele en
forlængelse af fristen således at arbejdet skal være
udført ~~senest~~ senest inden 1/11 1981 og på be-
tingelse af at samtlige adgange til altaner af-
spæres samt at ~~af~~ løse del på altaner fjernes.

27/8-81

PEJ

Hv. L.

R. A.

~~S.~~

~~Ⓟ~~



HØRER TIL SKRIVELSE AF
- 9 JULI 1982
FREDERIKSBERG KOMMUNE
TEKNISK DIREKTORAT

Entreprenørfirmaet Einar Komrup A/S,
Paul Bangsøes Vej 18,
2600, Glostrup.

Vedr. matr.nr. 40 Z af Frederiksberg,

Ewaldsensvej 8-12 og Friheds Alle 1-7

Ved skrivelse af 15/6 1982

har De ~~øgt en godkendelse af/tilladelse til~~ framsendt rettede
tegninger vedrørende udskiftning af 5 gærdaltaner (type 2 og 3)
og 8 gærdaltaner (type 1)

på ~~de~~ ovennævnte ejendom.

I den anledning skal direktoratet ~~fortsættelse af byggetilladelse~~
~~af~~ meddele den ansøgte godkendelse/tilladelse på
betingelse af: at de fremsendte tegninger er taget
til efterretning.

J. Hvenegård-Lassen

JEL

~~Det meddeles osv (ee29).~~

ee28

23.06.82 - JEL

JEL



HØRER TIL SKRIVELSE AF
27 MAJ 1982
FREDERIKSBERG KOMMUNE
TEKNISK DIREKTORAT

1060/80

Erhvervsfirmaet Finan Kornrup A/S,
Paul Bøgsøes Vej 18,
2600 Glostrup.

Vedr. matr.nr. 40Z af Frederiksberg,

Ewaldsøvej 8-12 og Frøtøls Alle 1-7.

Ved skrivelse af 22/4 1982

har De søgt om godkendelse af/tilladelse til

med henvisning til Byggetilladelse af 15/3 1982 fremsendt yderligere
oplysninger vedrørende de nye ~~konstruktioner~~

underetablering og restværker på

på ovennævnte ejendom.

I den anledning skal direktoratet i fortsættelse af byggetilladelse

meddele, den ansøgte godkendelse/tilladelse på
betingelse af: at de fremsendte oplysninger er taget til
efterretning.

Det bemærkes, at brævel om op-
stilling af brandfri plade på under-
siden af altan konstruktionen efter
omstændighederne kan påføres.

J. Hvenegård-Lassen

JEL

~~Det meddeles osv (ee29).~~

ee28

17.05.82-JEL JEL

BH/BB/BH

Koncept til byggetilladelse.

Bygningsinspektoratet

Husk:

normalt 1+1+4 og
A 4 kuvert.

Hører til Byggetilladelse af

1 5 MAR. 1982

FREDERIKSBERG KOMMUNE
TEKNISK DIREKTORAT

Lokal 3323.

J. nr. 1060/80

BYGGETILLADELSE

Matr. nr. 402

af Frederiksberg

Adresse: Ewaldsønsvej 8-12 og Frøbels Alle 1-7

Ansøgning af: 29/1 1982

om at: udstifte 5 betonaltaner mod gården i
Eylighederne Frøbels Alle 1, stuen, 1., 2. 3 og 4 sal
til venstre samt 3 betonaltaner mod går-
den Frøbels Alle og Ewaldsønsvej i Eylig-
hederne Frøbels Alle 1, 1., 2., 3. og 4. sal til
venstre og højre, til ~~stål~~ altaner i stålkonstruktion

~~bortset fra følgende bestemmelser, hvorfra kommu-
nalbestyrelsen har dispenseret:~~

omstående betingelser:

1. at håndværkerne på gårdaltanerne (type 2)
forstærkes, så deres maksimale udbygning
reduceres til 1/100 af spændvidden.
Forslag til forstærkning, udbedes.
2. at samlingen mellem gårdaltanernes
rækkræk og mur ændres ~~som aftalt ved~~
~~den~~ ved at beslaget flyttes som aftalt
den 19/2 1982
3. at der på undersiden af altan konstruk-
tionen oprettes en brandfri plade efter
nærmere aftale med Bygningsinspektoratet
Forslag udbedes.
4. at rækkrækkens profilering, og farve udføres
efter nærmere aftale med Bygningsinspektoratet.
Forslag udbedes.

bb 87

Gebyr kr.: 100

Meddelelse til:

Einav Kornrup A/S,
Paul Bangsøes Vej 18,
2600, Glostrup.

JHL/JEL

gse: 104.03.82-JEL



HØRER TIL SKRIVELSE AF
17 JUNI 1982
FREDERIKSBERG KOMMUNE
TEKNISK DIREKTORAT

Entreprenørfirmaet Einar Kornrup A/S,
Paul Bangsøes Vej 18,
2600, Glostrup.

Vedr. matr.nr. 402 af Frederiksberg,

Evaldsensvej 8-12 og Frøbels Allé 1-7.

Ved skrivelse af 25/5 1982

har De søgt om godkendelse af ~~tilladelse til~~ reviderede statiske
beregninger og konstruktionstegningerne vedr. ~~den~~
gærdaltanen i lejligheden Frøbels Allé 1, stuen

~~den~~ i ovennævnte ejendom.

I den anledning skal direktoratet i fortsættelse af byggetilladelse
af 15. marts 1982 meddele den ansøgte godkendelse/~~tilladelse på~~
~~betingelse af:~~

.Hvenegård-Lassen

JEL

~~Det meddeles osv (ee29).~~

ee28

[Handwritten signature]
JEL
14.06.82

BYGGESAG

x
J. nr. 1060, 80 - 1

Matr. nr. 40 z
 Gadenavn og nr. Ewaldsensvej 8-12 - Frøbels Alle 1-7
 Skrivelsens dato 17.8.1980.
 Ansøger Paul Balle
 Ejer (ejerlejligheder)
 Der ansøges om tilladelse til fremsendes skr. vedr. defekte altaner.
 Modtaget i byggesagsekspeditionen 12 SEPTEMBER 1980

	Erklæring udbedes fra	Tilstillet	Afgivet	Tilstillet	Afgivet
	Sekretariatet				
	Byplanafdelingen				
	Byplanafdelingen				
	Stadslandinspektørens kontor				
	Bygningsinspektoratet <i>Re A.</i>	15 SEP. 1980			
	Bygningsinspektoratet				
	Afd. for bærende konstruktioner				
	Brandvæsenet				
Ing. afd. I Ing. afd. II	Værkerne				
	Installationsafdelingen				
	Vejafdelingen				
	Stadsgartneren				
	Spildevandskontoret				
	Huslejenævnet				
	Miljøkontoret				
	Stadsdyrlægen				

12 SEP. 1980

J. NR. 1060 80
BILAG

Frederiksborg d 17/8-8

Til Frederiksborg Høstlyceværn
ang. altaner

Underliggende er som Lige og beboer
af Lyngbyhedens Føtelsæer 12 th.
Ejendommen Lige og administreres af
Højesteretsadvokat O. Gyngved Rasmussen
J. SN 6. Jelf 147070

Til Lyngbyhedens Høst Føt og Bagaltan
redskaberne med Affaldskat, disse
to Altaner blev for 1/2 år siden med
henvendelse, efter adskillige medrørelser
fik jeg med henvendelse til Kontoret
heshed om at undersøge om der var
og jeg kunne henvende mig til Tingretten
Thrup som skulle forestå reparat:
tionen, og der fik jeg den heshed at
skat med de bergi for 1. og 2. år

19. AUG. 1980

Husk. nr. SN 48-7

12 SEP. 1980

J. NR.
BILAG

før arbejdet kunne påbegyndes, da
der jo var en temmelig dyr reparation -
da altanerne jo ikke er en vælgelysthed
af min Lejlighed, hvorfor jeg mener
mig berettiget til en Lejerskælse med
tilbagevirkende kraft indtil altanerne
er gjort klar til brug

Med Højestelse
Pam Dall

Stølsvej 1 - 1h,
Tlf 877947

min nuværende Husnr er på ~~8779~~
21670.

SN 48-7

BYGGESAG

Hører til Byggetilladelse af

15 MAR. 1982

FREDERIKSBÆRG KOMMUNE
TEKNISK DIREKTORAT

J. nr. 1060, 80 - 11

Matr. nr. 40 z

Gadenavn og nr. Ewaldsensvej 8-12 - Frøbels Alle 1-7.

Skrivelsens dato 29/1-82.

Ansøger Entreprenørfirmaet Einar Kornerup A/S.

Ejer (ejerlejligheder)

Der ansøges om tilladelse til fremsendes tegn. samt beregn. vedr. nye altaner.

Modtaget i byggesagsekspeditionen 1 FEBRUAR 1982

	Erklæring udbedes fra	Tilstillet	Afgivet	Tilstillet	Afgivet
	Sekretariatet				
	Byplanafdelingen				
	Byplanafdelingen				
	Stadslandinspektørens kontor				
	Bygningsinspektoratet J.E.L.	- 2 FEB. 1982	5.2.82	24 FEB. 1982	4.3.82
	Bygningsinspektoratet				
	Afd. for bærende konstruktioner	- 2 FEB. 1982	23.2.82		
	Brandvæsenet				
	Arkitektafdelingen				
	Ing. afd. II Ing. afd. I	Værkerne			
		Installationsafdelingen			
		Vejafdelingen			
		Stadsgartneren			
	Spildevandskontoret				
	Huslejenævnet				
	Miljøkontoret				
	Stadsdyrlægen				

Hertil hører 4 tegninger i 2 eksemplarer. samt beregning.

Bemærkninger vedrørende sagen:

Der savnes oplysning om, hvad rækværk-plader er af (er det aluminiums (profilerede) plader eller evt. steni plader?). Farve? Der må kræves vandtæt plader fra inderside af profiltjerner af hensyn til tidsensitet.

5.2.82.
J.L.L.

Konstruktionen kan godkendes på betingelse af, at håndlisterne på gårdaltanerne (type 2) forstærkes, så deres maksimale udbøjning reduceres til 1/100 af spændvidden.

at samlingen mellem gårdaltanernes rækværker og mur ændres som aftalt, jfr. tilføjelse på tegning nr. 103.

Internt:

Det bemærkes, at bæreevnen af nittesamlingen mellem sceptrene og murbeslagene er vurderet, som om begge plader havde den tyndeste plades tykkelse, idet nittehovederne ligger an med den tykkeste plade i samlingen. Bæreevneudtrykkene i tyndpladenormen (DS 446) forudsætter strengt taget, at samlingernes tyndeste plader er nærmest ved nittehovederne, men udtrykkene er også gyldige for samlinger af lige tykke plader.

23-2-82 WW

FREDERIKSBERG KOMMUNE

TEKNISK DIREKTORAT



BYGNINGSINSPEKTORATET

JEL/EM

FREDERIKSBERG RAADHUS

2000 KØBENHAVN F.

DEN 15. marts 1982.

TLF. (01) 19 21 21 - LOKAL 3323.

J. NR. 1060/80.

BYGGETILLADELSE

Vedrørende matr. nr. 40 g af Frederiksberg, Ewaldsensvej 8-12 og Frøbels Allé 1-7.

På grundlag af ansøgning af 29/1 1982 om tilladelse til på ovennævnte ejendom at udskifte 5 betonaltaner mod gården i lejlighederne Frøbels Allé 1, stuen, 1., 2., 3. og 4. sal til venstre *højre* samt 8 betonaltaner mod gaderne Frøbels Allé og Ewaldsensvej i lejlighederne Frøbels Allé 1, 1., 2., 3. og 4. sal til venstre og højre, til altaner i stålkonstruktion

meddeles herved byggetilladelse.

Byggetilladelsen har alene relation til byggeloven, bygningsreglementet, lov om kommuneplanlægning, lokalplaner, byplanvedtægter, byggeservitutter, for så vidt angår kommunalbestyrelsens påtaleret til disse, samt vejlovgivningen, for så vidt angår kommunalbestyrelsens kompetence som vejmyndighed.

Byggetilladelsen er gyldig i 1 år fra dato.

Byggearbejdet må ikke påbegyndes, før skriftlig meddelelse er givet til teknisk direktorat. Meddelelsen skal indeholde oplysning om, hvem der forestår arbejdets udførelse.

Er arbejdet ikke påbegyndt senest 1 måned efter det anmeldte tidspunkt for påbegyndelse, eller har arbejdet været standset længere end 1 måned, skal ny påbegyndelse anmeldes til teknisk direktorat. Varer standsningen mere end 1 år, skal ny byggetilladelse indhentes.

Skriftlig meddelelse om arbejdets afslutning skal gives til teknisk direktorat.

Byggearbejdet må ikke tages i brug, før tilladelse til ibrugtagning er udstedt.

Bestemmelserne i byggelov og bygningsreglement skal overholdes.

Til byggetilladelsen er knyttet omstående betingelser:

J. Hvenegård-Lassen

Jens-Erik Larsen

Entrepreneurfirmaet
Einar Kornerup A/S,
Paul Bergsøes Vej 18,
2600 Glostrup.

Nærværende afgørelse kan for så vidt angår forståelse af byggeloven eller af en i medfør af loven fastsat bestemmelse påklages til boligministeren. Påklage kan endvidere tillades, hvis afgørelsen efter boligministerens vurdering har almindelig interesse eller videregående betydning for klageren. Klagefristen er 4 uger.

Betingelser:

1) X at håndlisterne på gårdaltanerne (type 2) forstærkes, så deres maksimale udbøjning reduceres til 1/100 af spændvidden.

Forslag til forstærkning udbedes,

bilag 15 2) at samlingen mellem gårdaltanernes rækværk og mur ændres ved, at beslaget flyttes som aftalt den 19/2 1982, ~~XXXXXXXXXXXX~~

3) X at der på undersiden af altankonstruktionen opsættes en brandfri plade efter nærmere aftale med bygningsinspektoret.

Forslag udbedes,

4) X at rækværkernes profilering og farve udføres efter nærmere aftale med bygningsinspektoret.

Forslag udbedes.

X Ibrugtagningstilladelse kan ikke meddeles, før der hertil er fremsendt oplysning om byggeudgifter m.v.. Oplysningerne skal afgives på vedlagte blanket.

se bilag B

OLE GANGSTED-RASMUSSEN
Højesteretsagfører
Gl. Torv 6
1457 København K

Hører til Byggetilladelse af
15 MAR. 1982
FREDERIKSBERG KOMMUNE
TEKNISK DIREKTORAT

1 - FEB. 1982
J. NR. 1060 80
~~BILAG~~

F U L D M A G T
=====

Undertegnede, der ifølge tingbogen er ejer af ejendommen Frøbels Alle 1-7/ Ewaldsensvej 8-12, matr. nr. 40 z Frederiksberg, bemyndiger herved entreprenørfirmaet Einar Kornerup A/S til på vore vegne at ansøge om tilladelse til at renovere altanerne på ovennævnte ejendom. Afgifter i forbindelse med denne byggesag afholdes af entreprenørfirmaet Einar Kornerup.

København, den 19. januar 1982.

for ejerlejlighedsforeningen
Frøbels Alle 1-7/Ewaldsensvej 8-12

O. Gangsted-Rasmussen

v/ A. Olsen, insp.

dato 29. januar 1982. ref. IS/HP

sag



Frederiksberg Kommune.
Teknisk Direktorat.
Frederiksberg Rådhus.
2000 København F.

Modtaget

1 FEB. 1982

10 Sekr.

Entreprenørfirmaet
Einar Kornerup A/S
Paul Bergsøes Vej 18
DK-2600 Glostrup

Telefon (02) 96 56 11

Hører til Byggetilladelse af
15 MAR. 1982
FREDERIKSBERG KOMMUNE
TEKNISK DIREKTORAT

1 - FEB. 1982
J. NR. 1060 80
BILAG 11

Vedrørende: Frøbels Allé 1-7/Ewaldsensvej 8-12.
Matr. nr. 40^Z Frederiksberg.
Altaner.

Hermed søges om tilladelse til at totalrenovere
altanerne på ovennævnte matr. nr.

Udførelsen af de nye altaner fremgår af vedlagte
statiske beregninger samt tegningerne nr. 100, 101, 102 og 103.

Yderligere er fuldmagt fra ejer vedlagt.

Med venlig hilsen

Entreprenørfirmaet
EINAR KORNERUP A/S

I. Serritzlew.

Bilag: Statiske beregninger,
tegningerne 100, 101, 102
og 103 in duplo.

Fuldmagt.

Kopi : Højesteretssagfører
O. Gangsted-Rasmussen.

Færdigmelding af byggearbejde.

-6 SEPTEMBER 1982

Matr.nr. 402 af Frederiksberg

Beliggende 6 Waldmosevej 8-12 m.H.

Det ved byggetilladelse af 15 MRS. 1982

J. nr. 1060/80 tilladte byggearbejde er fuldført.

den 6-9-82

Navn: Ivan Seitzel

Stilling:

Bopæl:

Telefon:



Entreprenørfirmaet
Einar Kornerup A/S
Paul Bergsøes Vej 18
DK-2600 Glostrup

Byggesagsnr. 402		
Matrik. nr.	Jato	Ansøgt af
402		
	- 6 SEP. 1982	BE



Frederiksberg Kommune
 Teknisk Direktorat
 Frederiksberg Raadhus
 2000 København F

Påbegyndelse af byggearbejde

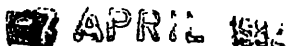
 APRIL 1982

Matr.nr. 407 af Frederiksberg

Beliggende 16 Waldseesvej 8-12 mff.

Det ved byggetilladelse af 15 MRS. 1982

J. nr. 1060/80 tilladte byggearbejde påbegyndes

den 21-4-82

Arbejdets udførelse vil blive forestået af:

Navn:

Stilling:

Bopæl:

Telefon:



Entreprenørfirmaet
Einar Kornerup A/S
Paul Bergsøes Vej 18
DK-2600 Glostrup

Einar Kornerup

Byggeogrensepektionen		
Matr. nr.	402	
	Dato	Afgivet til
Q	27 APR. 1982	3 ↙



Frederiksberg Kommune
 Teknisk Direktorat
 Frederiksberg Rådhus
 2000 København F

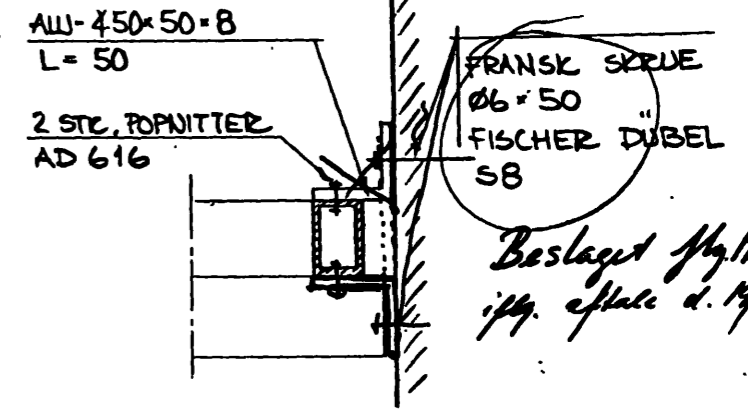
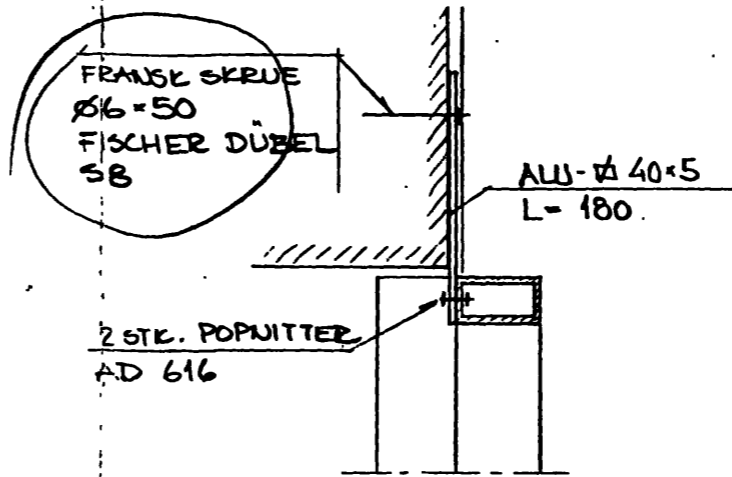
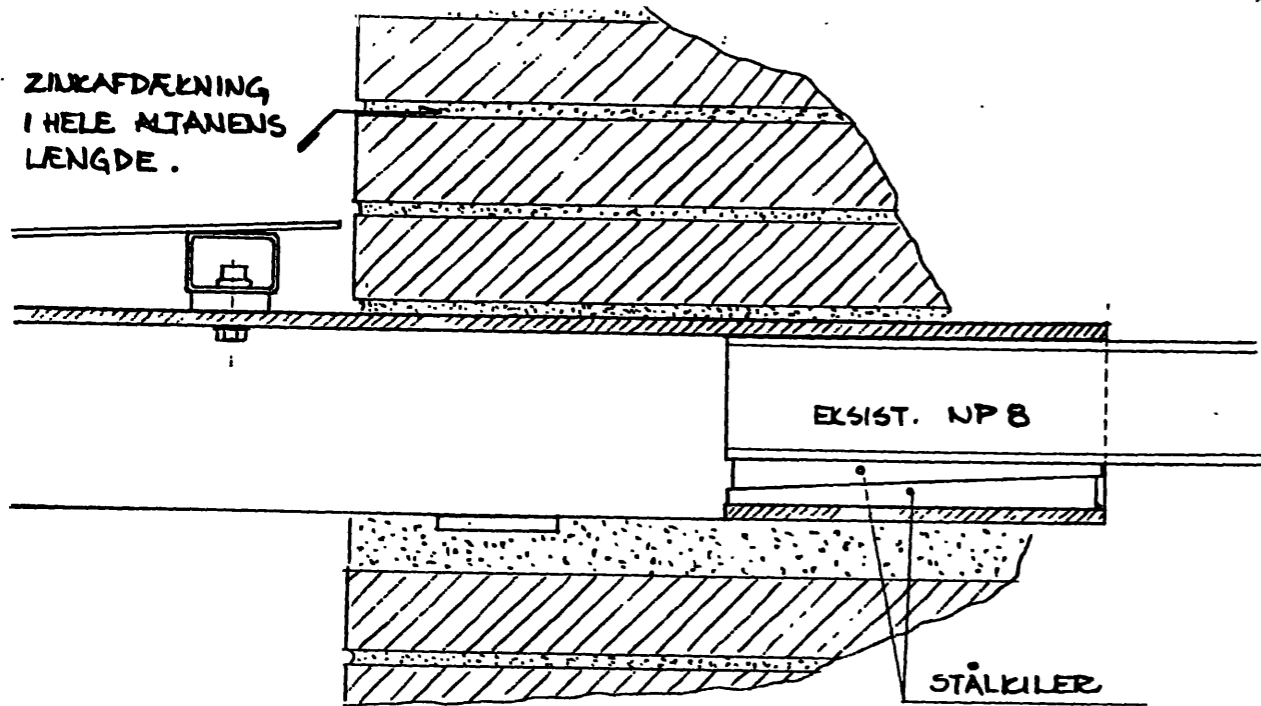

SNIT D-D

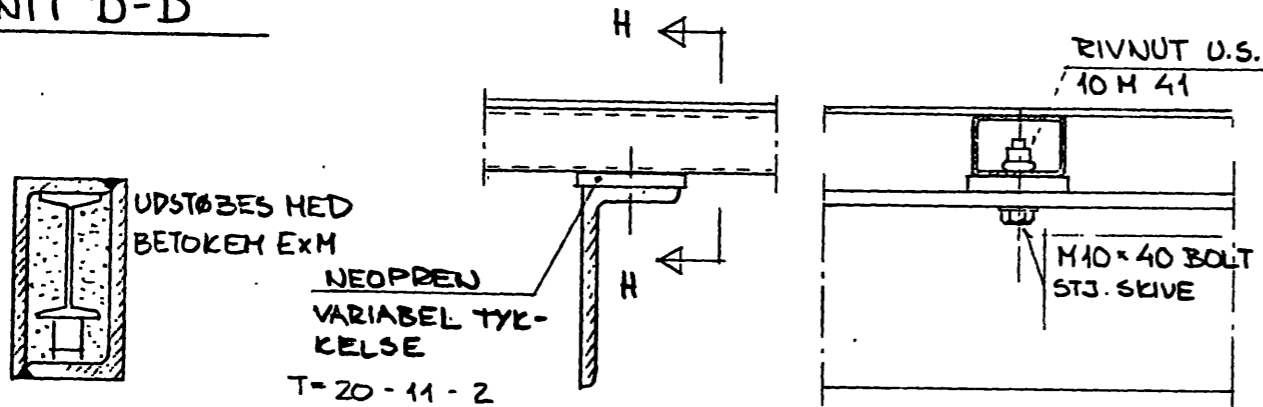

SNIT C-C

SNIT E-E

SNIT H-H

SNIT G-G

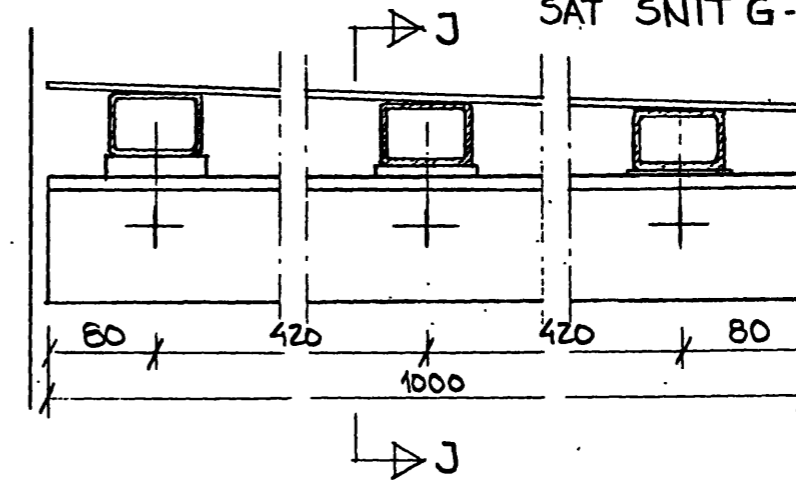

SNIT F-F

FASTGØRELSE AF RÆKVÆRK MODSAT SNIT G-G

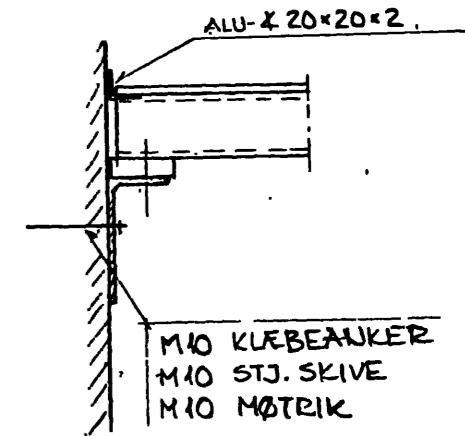

SNIT J-J

Hører til Byggetilladelse af
15 MAR. 1982
FREDERIKSBERG KOMMUNE
TEKNISK DIREKTORAT

NOTE:

SE TEGN. 102

DØRKPLADEN FASTGØRES TIL ALU-RØR MED UNDERSÆVLEDE
PLADESKRUE NR. 8-16 PR. 300.

1 - FEB. 1982

J. nr. 1060/80
BILAG 11

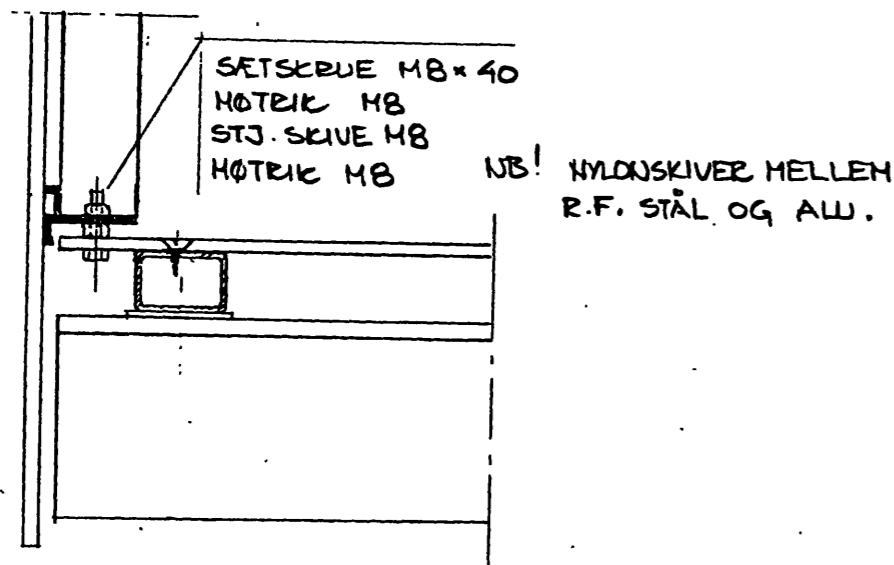

DETALJE A, 1:5

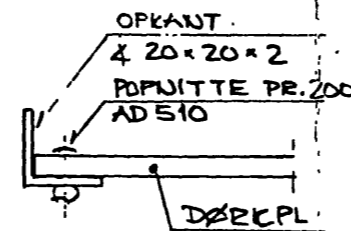

DETALJE B, 1:2

EJENDOMMEN MATR. NR. 40Z

FRØBELS ALLE 1-7 OG EWALDSENSVEJ 8-12



ENTREPRENØRFIRMAET
EINAR KORNERUP A/S
PAUL BERGSØES VEJ 16
2600 GLOSTRUP 02 965611

NYE ALTANER, GÅRDALTANER

SNIT OG DETALJE

DATO	12/1-82	SAG	987
TEG.	FW		
KOLE		TEG.	103
GRØK	IS		
MÅL	1:5		

EWALDSENSVEJ

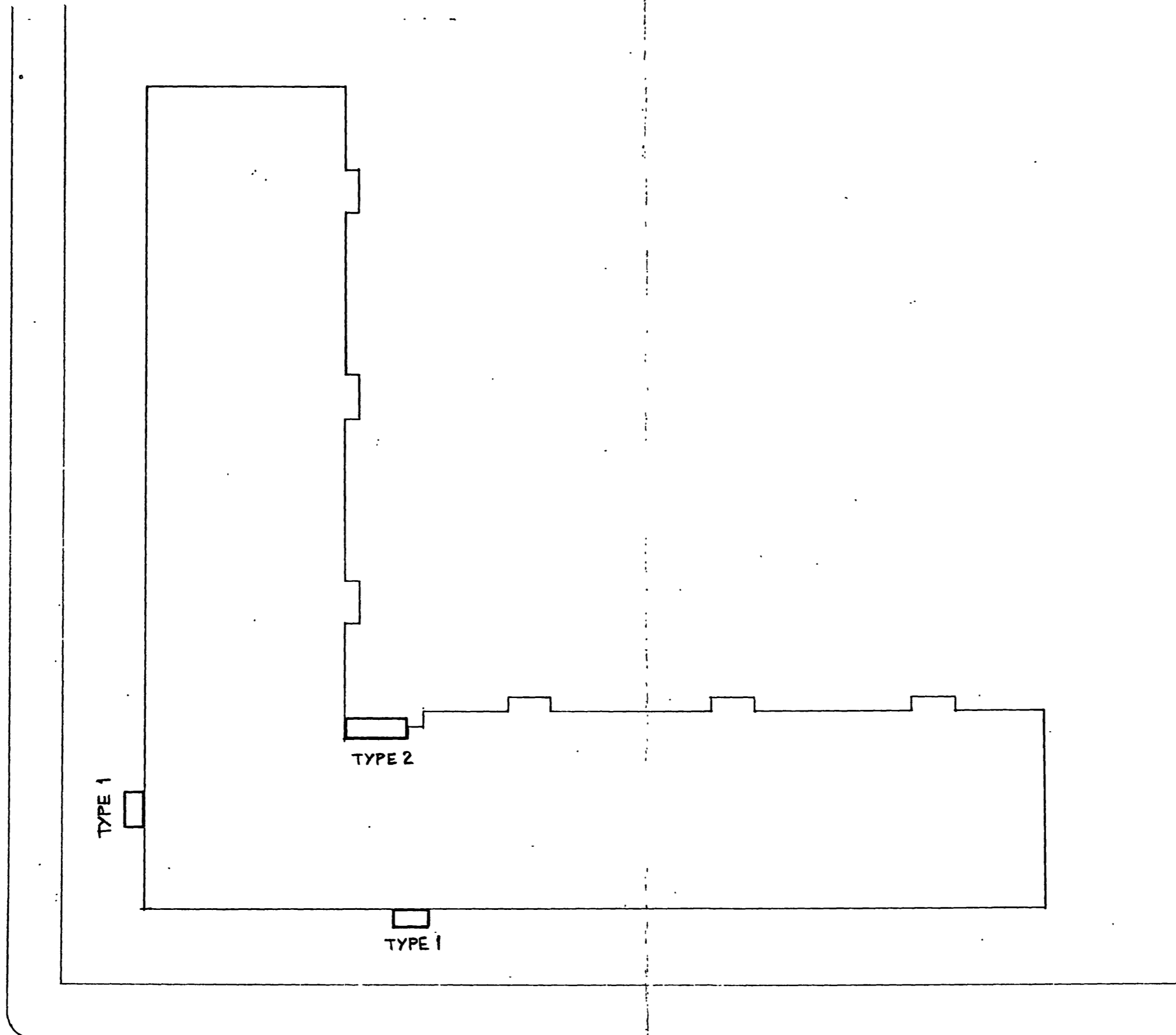

FRØBELS ALLE

Hører til Byggetilladelse af
 15 MAR. 1982
 FREDERIKSBERG KOMMUNE
 TEKNISK DIREKTORAT

1 - FEB. 1982
 J. NR. 1060 80
 BILAG //

EJENDOMMEN MATR. NR. 40 Z

FRØBELS ALLE 1-7 OG EWALDSENSVEJ 8-12



ENTREPRENØRFIRMAET
 EINAR KORNERUP A/S
 PAUL BERGSØES VEJ 18
 2600 GLOSTRUP -62 96 56 11

NYE ALTANER

SITUATIONSPLAN

DATE	12/1-82	SAG 987
TEGN	PN	
KCI.F		TEGN 100
GCDR	IS	
MÅL	1:250	

NB! NYLONSKIVER MELLEMLER R.F. STÅL OG ALU.

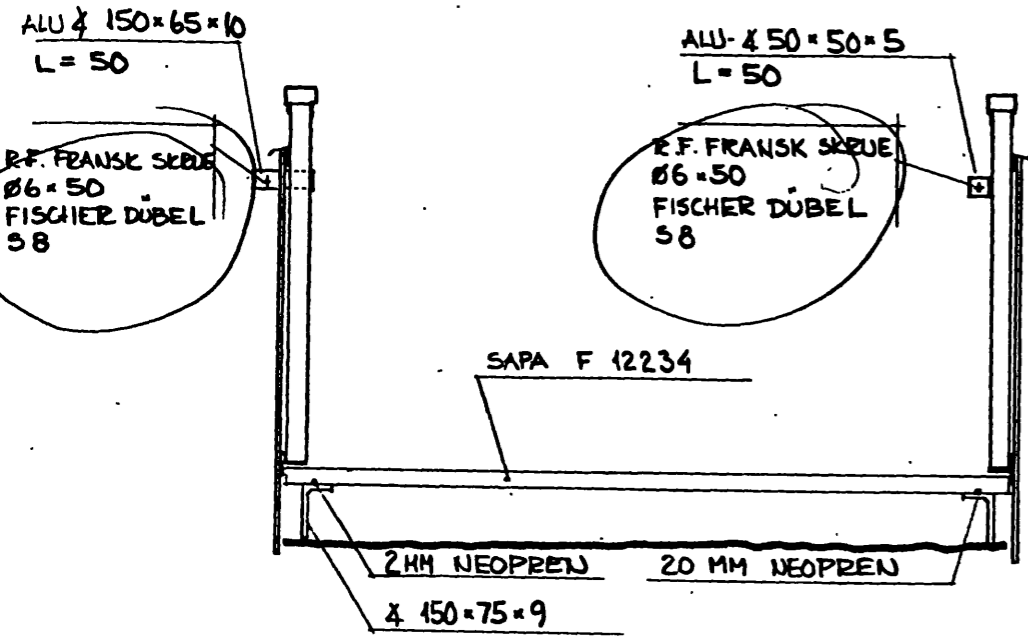

SNIT A-A

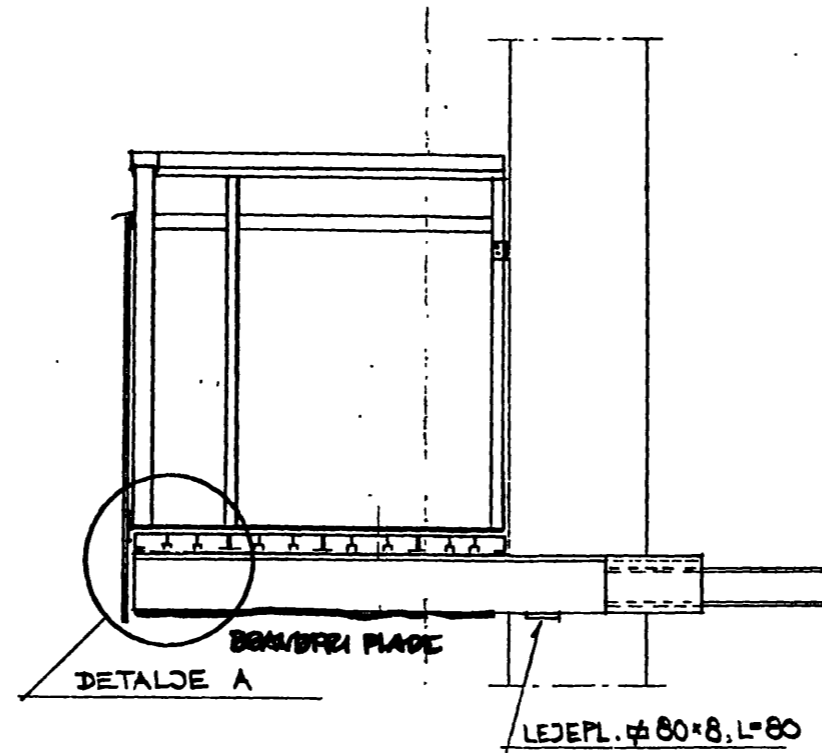

SNIT B-B

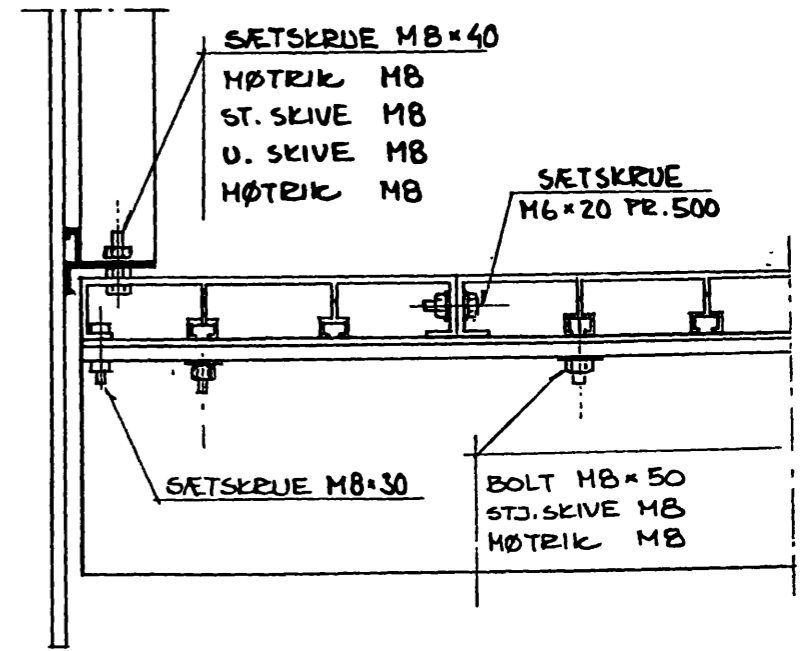

DETALJE A, 1:5

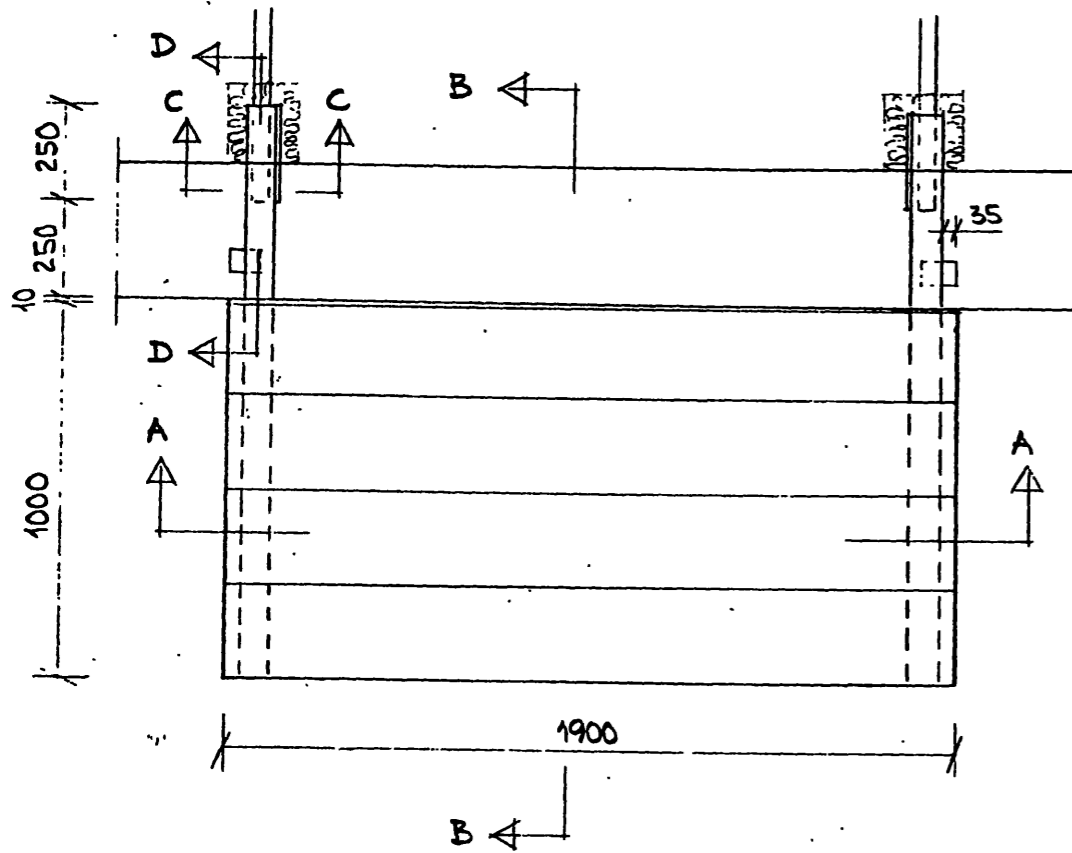

PLAN, (REKVERK IKKE VIST)

TYPE 1

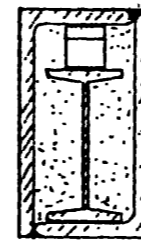

UDSTØBES MED BETOKEM E x M

SNIT C-C, 1:5

NOTE :
SE TEGN. NR. 102

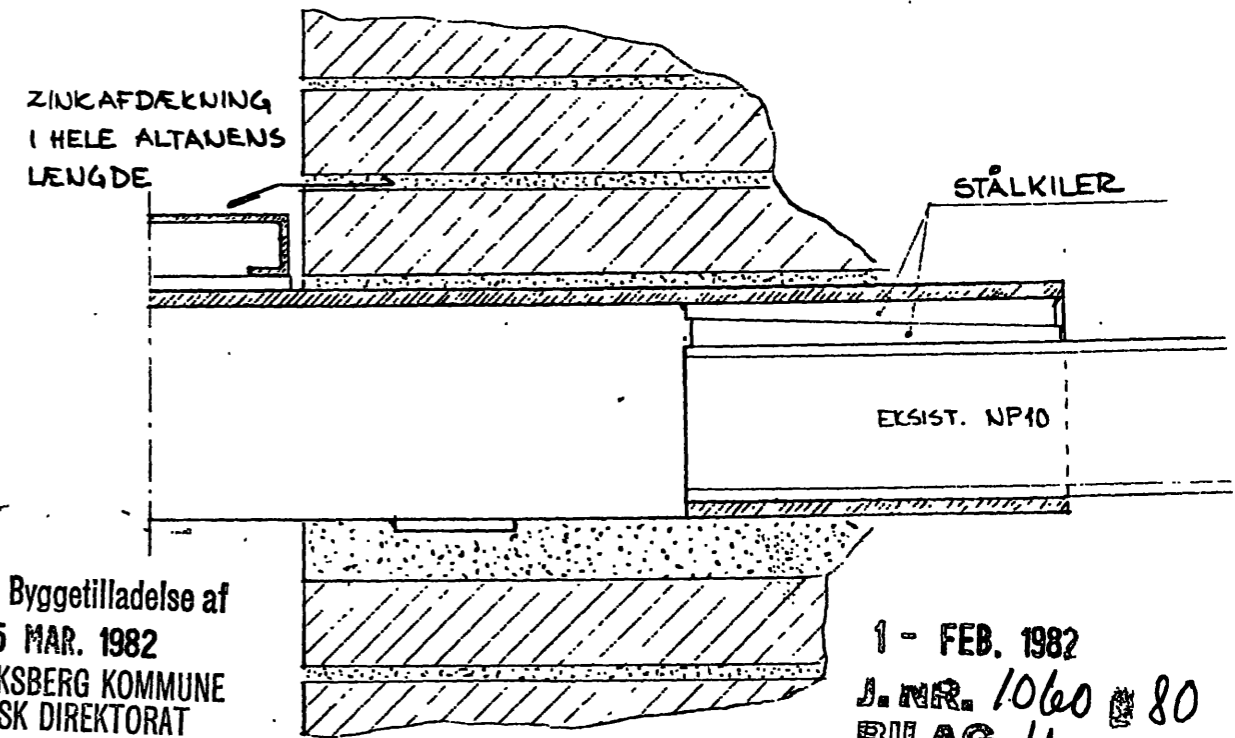

SNIT D-D, 1:5

Hører til Byggetilladelse af
15 MAR. 1982
FREDERIKSBERG KOMMUNE
TEKNISK DIREKTORAT

1 - FEB. 1982
J. NR. 1060 Ø 80
BILAG 11

EJENDOMMEN MATR. NR. 40Z
FRØBELS ALLE 1-7 OG EWALDSENSVEJ 8-12



ENTREPRENØRFIRMAET
EINAR KØRNERUP A/S
PAUL BERGSØES VEJ 18
2600 GLOSTRUP 02 96 56 11

NYE ALTANER, GADEALTANER, 8 STK.
PLAN OG SNIT

DATE	12/1-82	SAG	
TEGN.	PN		987
KONT.		TEGN	
GOEDK.	IS		101
MÅL	1:20-1:5		

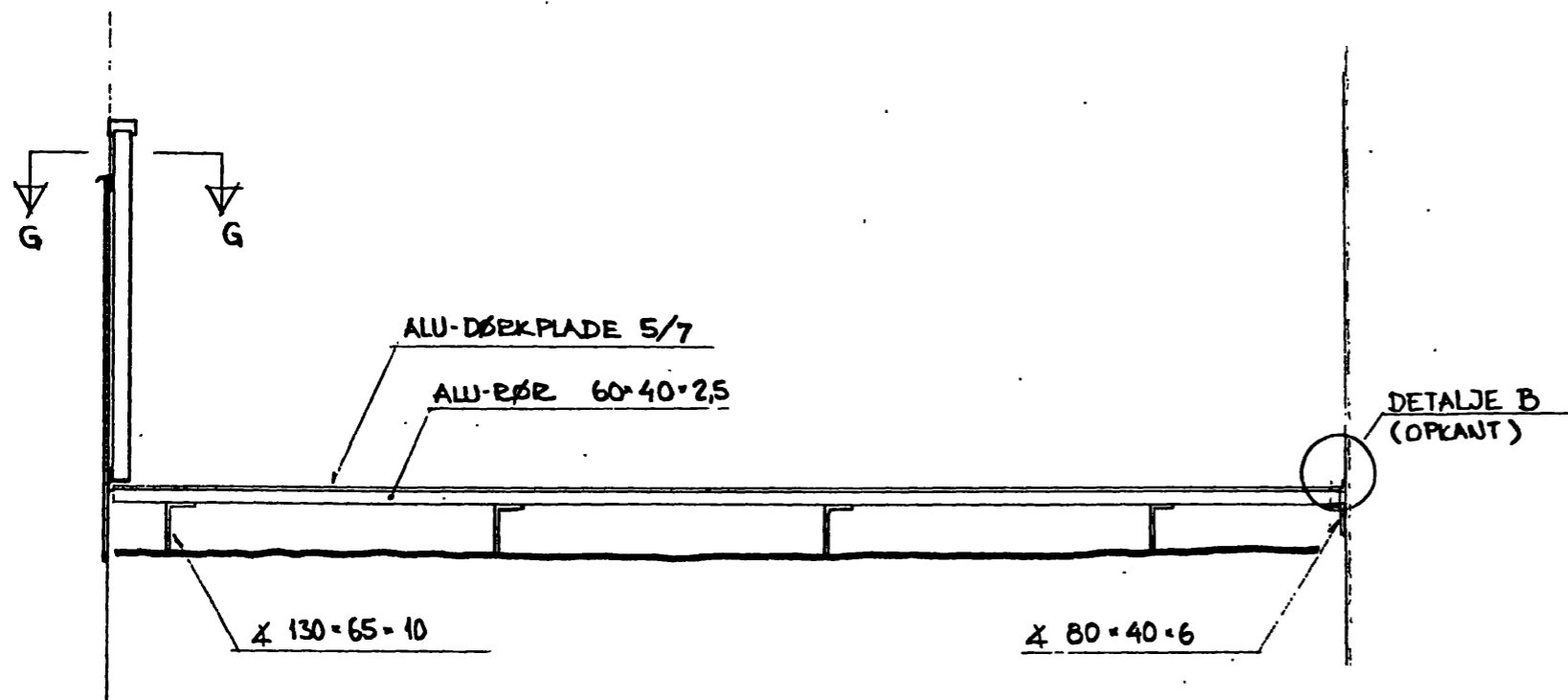

SNIT A-A.

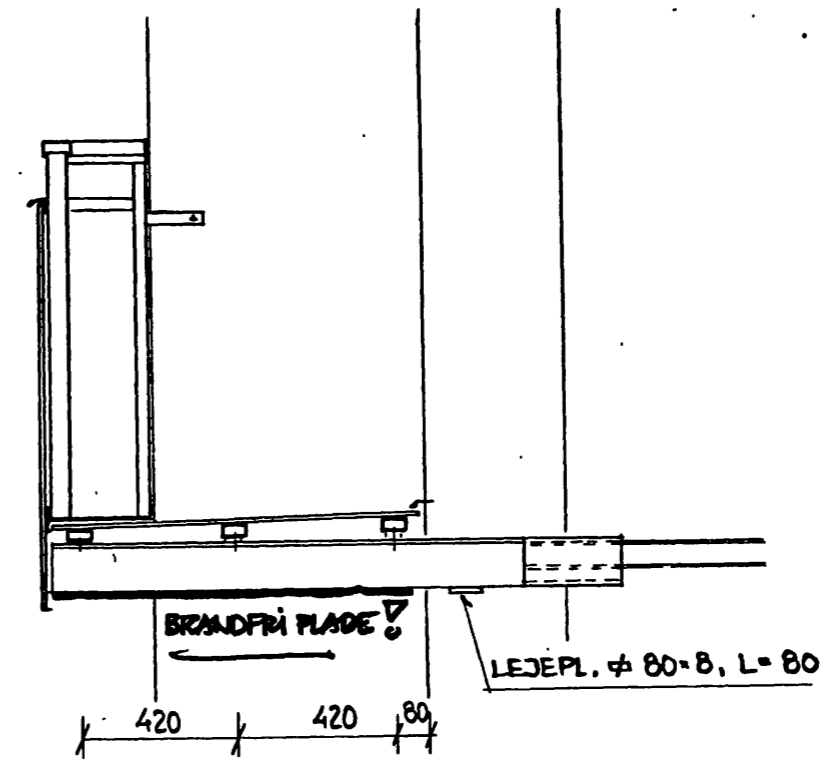

SNIT B-B.

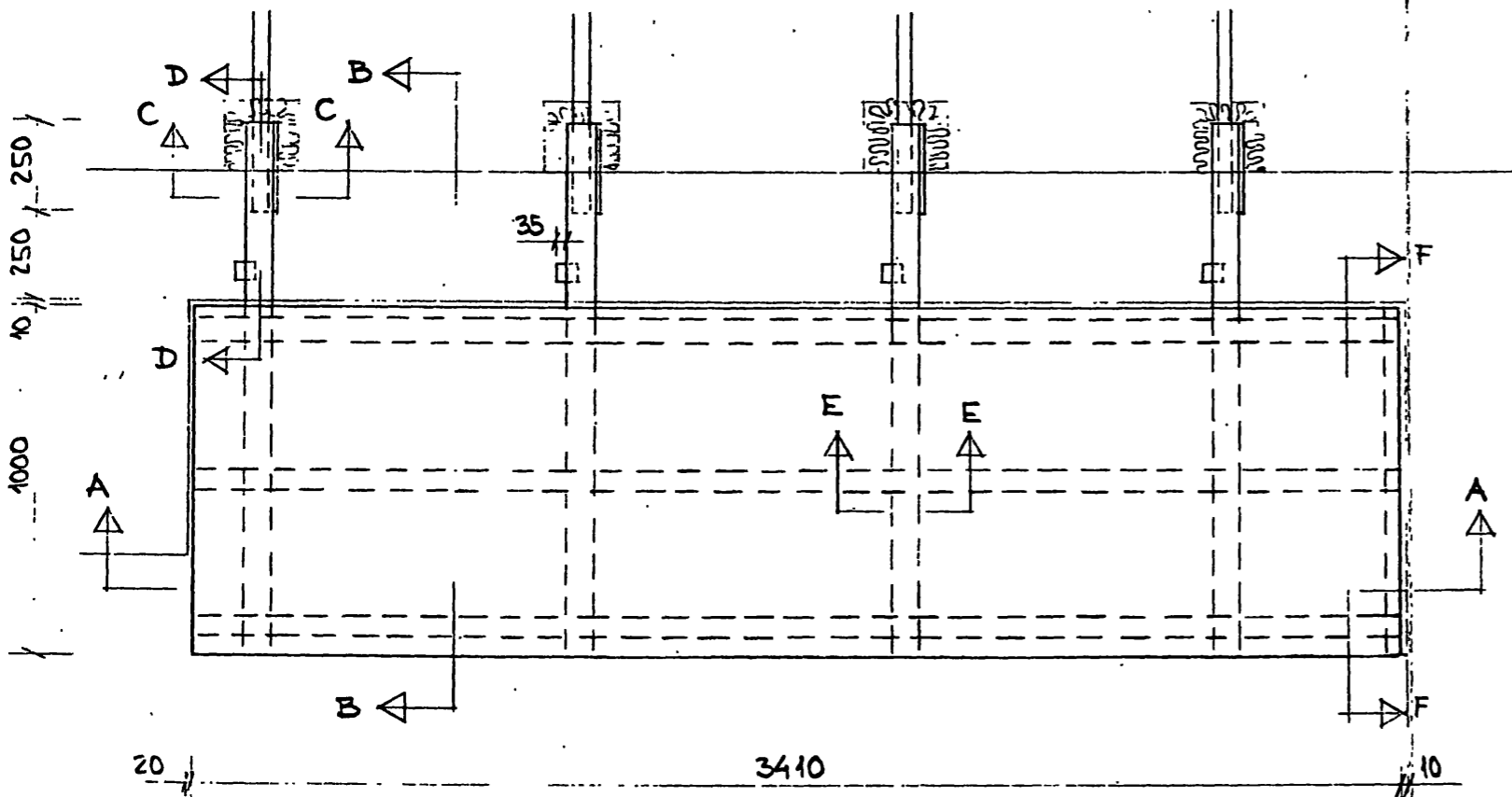

PLAN, (RÆKVÆRK ER IKKE VIST)

Hører til Byggetilladelse af
15 MAR. 1982
FREDERIKSBERG KOMMUNE
TEKNISK DIREKTORAT

NOTE :

STÅL : KVALITET : ST.37-2
OVERFLADE : VARMFORZINKES I.H.T. DS 1461 KLASSE B
300 µ BELEGNING AF OPLØSNINGSHIDDELFRI EPOXY
I OVERGANGSZONEN.
SVEJSNING : UDFØRES I.H.T. DS 316 , DS 317 OG DS 412
ANNEKS C.

ALUMINIUM : KVALITET : LEGERING 6063-T6
OVERFLADE : DØRKPLADE OG ALU-RØR LEVERES RÅ ,
RÆKVÆRK LEVERES NATURANODISERET/LAKERET

BOLTE OG SKRUE ER RUSTFRIT ST. 18-8

MURVÆRK : STEN 15 - CEMENTHØRTEL OMKRING JERN

ALLE MÅL I MM.

VEDR. SNIT OG DETALJE SE TEGN. 103.

FEB. 1982

J.NR. 1060 80
BILAG 11

EJENDOMMEN MATR. NR. 40 Z

FRØBELS ALLE 1-7 OG EWALDSSENSVEJ 8-12



ENTREPRENØRFIRMAET
EINAR KORNERUP A/S
PAUL BERGSØES VEJ 18
2600 GLOSTRUP 02 56 56 11

NYE ALTANER , GÅRDALTANER , 5 STK.

PLAN OG SNIT

DATE	12/1-82	SAG	987
TEGN	PN		
UDFØR		TEGN	102
GOOR	IS		
MÅL	1:20		

FRØBELS ALLE 1-7 / EWALDSENSVEJ 8-12

MATR. NR. 40 Z AF FREDERIKSBERG

ALTANER.

STATISKE BEREKNINGER.

Hører til Byggetilladelse af

15 MAR. 1982

FREDERIKSBERG KOMMUNE
TEKNISK DIREKTORAT

1 - FEB. 1982

J. NR. 1060 80
BILAG //

INDHOLDSFORTEGNELSE :

	SIDE	
1. BESKRIVELSE	2	
2. BEREGNINGSFØRUDSÆTNINGER	-	3
2.1 STÅLKONSTRUKTIONER	-	3
2.2 ALUMINIUMSKONSTRUKTIONER	-	3
3. MATERIALER	-	3
3.1 STÅL	-	3
3.2 ALUMINIUM	-	4
3.3 EKSIK. MURVERK	-	4
4. LASTER	-	4
4.1 LASTKOMBINATION 1.1	-	4
5. GEOMETRI	-	5
5.1 TYPE 1	-	5
5.2 TYPE 2	-	5
6. BEREGNING AF TYPE 1	-	6
6.1 BJÆLKER	-	6
6.1.1 B1	-	6
6.1.2 B2	-	6
6.2 LEJETRYK	-	7
6.3 VRIDNING AF PROFIL	-	7
6.4 GULVPROFILER	-	8
6.4.1 GULVPROFIL MED FLADE- OG LINJELAST	-	8
6.4.2 GULVPROFILER MED ENKELKRAFT	-	9

6.5	<u>RÆKVÆRK</u>	SIDE	9
6.5.1	GEOMETRI	-	9
6.5.2	HÅNDLISTE SIDE 1	-	9
6.5.2.1	FASTGØRELSE VED PKT. A	-	10
6.5.2.2	FASTGØRELSE VED PKT. D	-	12
6.5.3	HÅNDLISTE SIDE 2	-	13
6.5.3.1	FASTGØRELSE	-	13
6.5.3.2	FASTGØRELSE	-	14
7.	BEREGNING AF TYPE 2		15
7.1	BJÆLKER		15
7.1.1	B3		15
7.1.2	B4		16
7.1.3	B5		16
7.1.4	B6		17
7.2	LEJETRYK		17
7.3	VRIDNING AF PROFIL		18
7.4	FASTGØRELSE AF B6		18
7.5	ALU-DØRKPLADE		19
7.5.1	DØRKPLADE MED FLADELAST		19
7.5.2	DØRKPLADE MED ENKELTKRAFT		19
7.6	RÆKVÆRK		20
7.6.1	GEOMETRI		20
7.6.2	HÅNDLISTE SIDE 1		21
7.6.2.1	FASTGØRELSE VED PKT. A		21
7.6.2.2	FASTGØRELSE VED PKT. B		22

BYGGESAG

HØRER TIL SKRIVELSE AF

27 MAJ 1982

FREDERIKSBERG KOMMUNE
TEKNISK DIREKTORAT

J. nr. 1060,80-13

Matr. nr. 40 2

Gadenavn og nr. Ewaldsensvej 8-12, Frøbels Allé 1-7

Skrivelsens dato 22/4-82

Ansøger Einar Kornerup A/S

Ejer (ejerlejligheder)

Der ansøges om tilladelse til skrv. samt beregn. vedr. altaner.

Modtaget i byggesagsekspeditionen 23 APRIL 1982

	Erklæring udbedes fra	Tilstillet	Afgivet	Tilstillet	Afgivet
	Sekretariatet				
	Byplanafdelingen				
	Byplanafdelingen				
	Stadslandinspektørens kontor				
<input checked="" type="checkbox"/>	Bygningsinspektoratet <i>FBL</i>	26 APR. 1982	27.04.82	1-4 MAJ 1982	
	Bygningsinspektoratet				
<input checked="" type="checkbox"/>	Afd. for bærende konstruktioner <i>VMZ</i>	27 APR. 1982	13.05.82		
	Brandvæsenet				
	Ing. afd. I Ing. afd. II	Værkerne			
		Installationsafdelingen			
		Vejafdelingen			
		Stadsgartneren			
	Spildevandskontoret				
	Huslejenævnet				
	Miljøkontoret				
	Stadsdyrlægen				

Hertil hører tegninger i eksemplarer.

Bemærkninger vedrørende sagen:

Bemærkningerne udbedes!
Bilag 11 vedlægges.
27.04.82 - JEL

Forstærkningen af håndlisten kan godkendes
d. 12-5-82 WW

Genpart

FREDERIKSBERG KOMMUNE
TEKNISK DIREKTORAT

JEL/EA



BYGNINGSINSPEKTORATET

FREDERIKSBERG RAADHUS

2000 KØBENHAVN F.

DEN 27. maj 1982.

TLF. (01) 19 21 21 - LOKAL 3323.

J. NR. 1060/80.

Entreprenørfirmaet Einar Kornerup A/S,
Paul Bergsøes Vej 18,
2600 Glostrup.

Vedr. matr.nr. 40 z af Frederiksberg, Ewaldsensvej 8-12, Frøbels Allé 1-7.

Ved skrivelse af 22/4 1982 har De, med henvisning til byggetilladelse af 15/3 1982, fremsendt yderligere oplysninger vedrørende underbeklædning og rækværker på de nye altaner på ovennævnte ejendom.

I den anledning skal direktoratet i fortsættelse af nævnte byggetilladelse meddele, at de fremsendte oplysninger er taget til efterretning.

Det bemærkes, at kravet om opsætning af brandfri plade på undersiden af altankonstruktionen efter omstændighederne kan frafalde.

E. Rostgaard

/ Jens-Erik Larsen

42f8

dato 22. april 1982. ref. PN/IJ.

sag



Frederiksberg Kommune.
Teknisk Direktorat.
Frederiksberg Rådhus.
2000 København F.

23 APR. 1982
J. Nr. 1060 80
BILAG 13

Entreprenørfirmaet
Einar Kernerup A/S
Paul Bergsøes Vej 18
DK-2600 Glostrup

Telefon (02) 96 58 11

HØRER TIL SKRIVELSE AF
27 MAJ 1982
FREDERIKSBERG KOMMUNE
TEKNISK DIREKTORAT

Modtaget

23 APR. 1982

Udskrift

Vedrørende: Frøbels Allé 1-7/Ewaldsensvej 8-12.
Matr. nr. 40 z Frederiksberg. Altaner.

I fortsættelse af ansøgning af 29. januar 1982 og byggetilladelse af 15. marts 1982 skal vi hermed meddele:

1. at håndlisterne på gårdaltanerne (type 2) forstærkes med en gennemgående alu-skinne 65 x 6 mm som vist på tegning 200 og eftervist i supplerende statiske beregninger.
2. at underpladerne udføres i alu-plade TRP 20/75 t = 0,7 mm, lakeret i grå nr. 645.
3. at altanrækverkernes pladebeklædning udføres i alu-plade TRP 12/100, t = 0,7, lakeret i olivengrøn nr. 673.

Med venlig hilsen

Entreprenørfirmaet
EINAR KORNERUP A/S

P.Nielsen

Bilag:
Statiske beregninger
tegning 200 in dublo

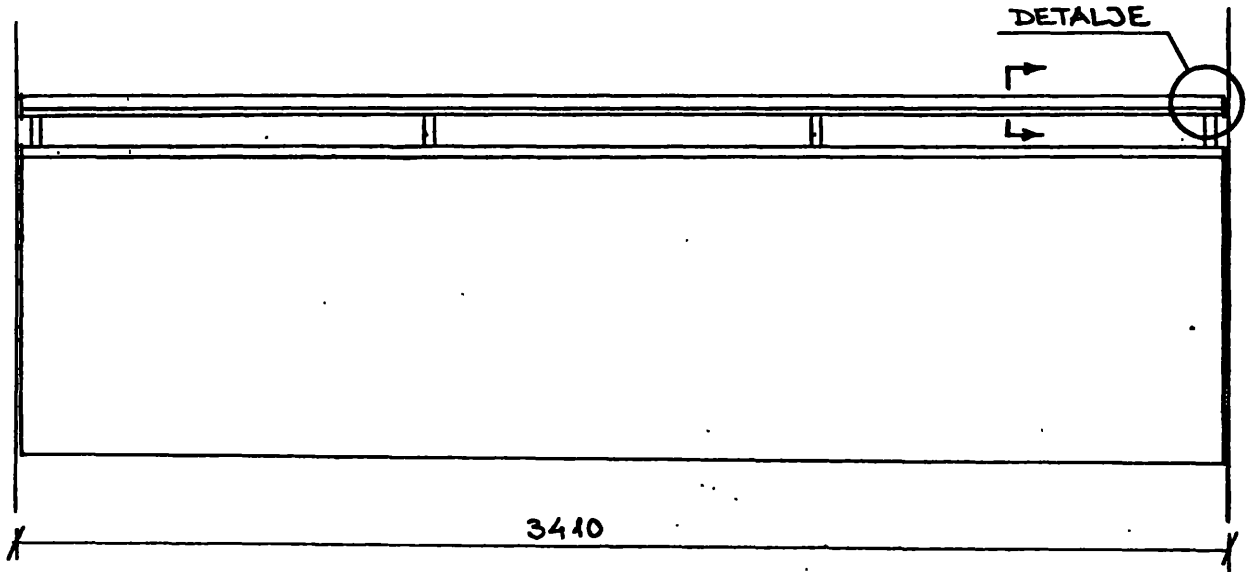

23 APR. 1987
Dokumentation 1060/80
BILAG B

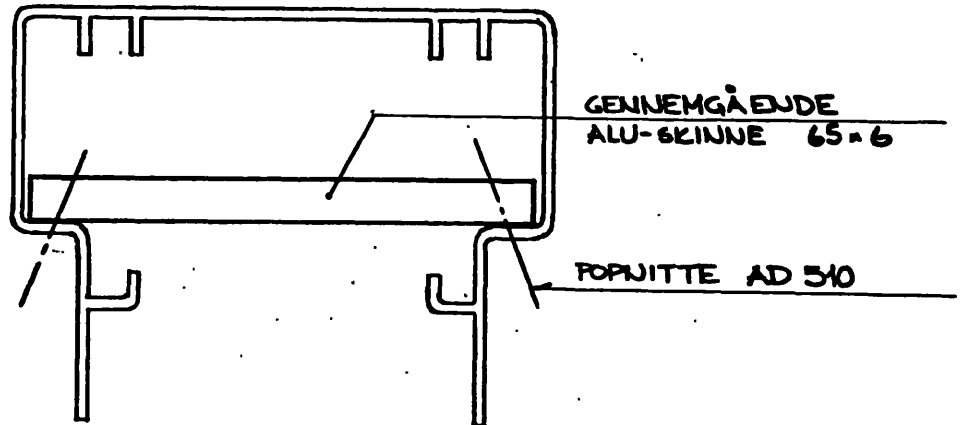

SNIT, 1:1

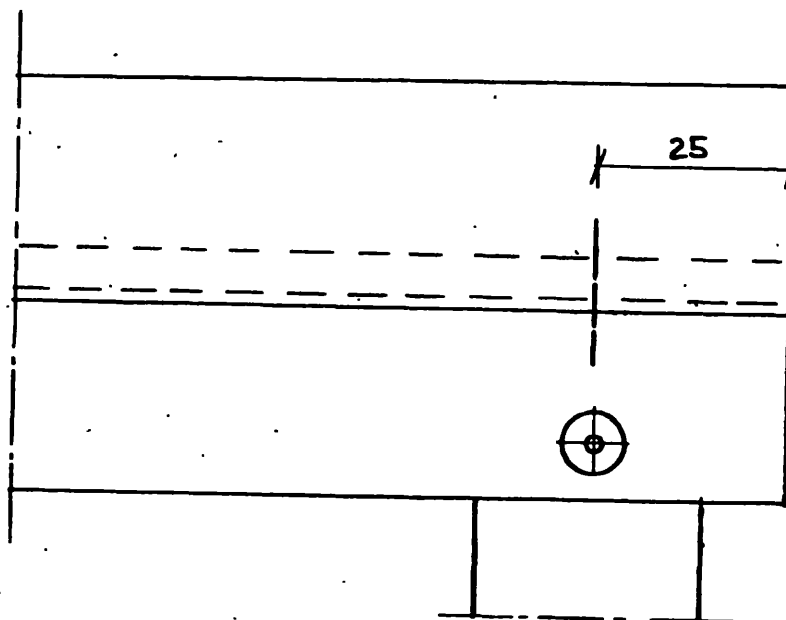

DETALJE, 1:1

GLOSTRUP 22/4-1982

HØRER TIL SKRIVELSE AF
27 MAJ 1982
FREDERIKSBERG KOMMUNE
TEKNISK DIREKTORAT

23 APR. 1982

J. NR. 1060 180
BILAG 13

FROBELS ALLE 1-7/EWALDSENSVEJ 8-12.

MATR. NR. 402 AF FREDERIKSBERG.

ALTANER.

SUPPLERENDE STATISKE BEREKNINGER.

FORSTÆRKNING:

FRA STATISKEBEREGNING SIDE 21 :

$$M_r = 0,84 \text{ kNm}$$

$$u_{\max} = \frac{3400}{100} = 34 \text{ mm}$$

$$I_{\min} = \frac{5}{48} \cdot \frac{0,84 \cdot 10^6 \cdot 34^2 \cdot 10^6}{34 \cdot 0,7 \cdot 10^5 \cdot 1,44} = 29,5 \cdot 10^4 \text{ mm}^4$$

$$I_{\text{HÅNDL}} = 24,4 \cdot 10^4 \text{ mm}^4$$

$$\text{BEST} = (29,5 - 24,4) \cdot 10^4 = 5,1 \cdot 10^4 \text{ mm}^4$$

DER ANVENDES ALU-SKINNE 65 × 6 mm

$$I_{\text{SKINNE}} = \frac{1}{12} \cdot 65^3 \cdot 6 = 13,7 \cdot 10^4 \text{ mm}^4$$

$$u = \frac{5}{48} \cdot \frac{0,84 \cdot 10^6 \cdot 34^2 \cdot 10^6}{(24,4 + 13,7) \cdot 10^4 \cdot 0,7 \cdot 10^5 \cdot 1,44} = 26 \text{ mm} < 34 \text{ mm}$$

SKINNEFASTGØRELSE TIL HÅNDLISTE:

HÅNDLISTELASTEN FORDELES EFTER HÅNDLISTENS OG SKINNENS INERTIMOMENTER.

LAST PÅ SKINNE:

$$q_r = 958 \cdot \frac{13,7}{13,7 + 24,4} = 0,21 \text{ kN/m}$$

REAKTION SOM SKAL OVERFØRES TIL HL VIA NITTER:

$$R = \frac{1}{2} \cdot 0,21 \cdot 3,4 = 0,36 \text{ kN}$$

REAKTIONEN FØRDELES PÅ 2 NITTER, $d = 4,0 \text{ mm AW}$

KONTROL AF NITTE

$$S_k = 1100 \text{ N} \Rightarrow S_r = \frac{1100}{1,32} = 830 \text{ N}$$

$$2 \cdot 830 \cdot 10^{-3} = 1,66 \text{ kW} > 0,36 \text{ kW} \quad \text{ok.}$$

KONTROL AF PLADEMATERIALE :

$$\frac{t}{t_1} = \frac{15}{60} = 0,25$$

$$P_h = 1,6 \cdot 15 \cdot 4,0 \cdot 132 \cdot 2 \cdot 10^{-3} = 2,53 \text{ kW} > 0,36 \text{ kW}$$

BYGGESAG

HØRER TIL SKRIVELSE AF
17 JUNI 1982
FREDERIKSBERG KOMMUNE
TEKNISK DIREKTORAT

J. nr. 1060, 80-14.

Matr. nr. 40 z

Gadenavn og nr. Ewaldsensvej 8-12 - Frøbels Alle 1-7.

Skrivelsens dato 25/5-82.

Ansøger Einar Kornerup A/S.

Ejer (ejerlejligheder)

Der ansøges om tilladelse til fremsendes supplerende materiale vedr. gårdaltaner
i stuen.

Modtaget i byggesagsekspeditionen 26 MAJ 1982

	Erklæring udbedes fra	Tilstillet	Afgivet	Tilstillet	Afgivet
	Sekretariatet				
	Byplanafdelingen				
	Byplanafdelingen				
	Stadslandinspektørens kontor				
✓	Bygningsinspektoratet	JEL 26 MAJ 1982	02.06.82	- 8 JUNI 1982	14.6.82
	Bygningsinspektoratet				
✗	Afd. for bærende konstruktioner	- 7 JUNI 1982	- 8 JUNI 1982		
	Brandvæsenet				
	Arkitektafdelingen				
	Ing. afd. I Ing. afd. II	Værkerne			
		Installationsafdelingen			
		Vejafdelingen			
		Stadsgartneren			
	Spildevandskontoret				
	Huslejenævnet				
	Miljøkontoret				
	Stadsdyrlægen				

Hertil hører 1 tegninger i 2 eksemplarer. samt beregn.

Bemærkninger vedrørende sagen:

Bemærkninger udbedes.

Er det punkt 2 i byggetilladelsen, som opfyldes med dette bilag?

Bilag 11 vedlægges.

→ nej, se bilag 11, tegn nr 103.
d. 8/6-82 AW

02.06.82 - JEL

Dette bilag omhandler en ændret udførelse af gårdaltan i stueetagen, idet de eksisterende udliggerier er ~~et~~ ^{et} højeligt stærke og næsten ikke tænde.

Konstruktion og beregning kan godkendes.

d. 8-6-82 AW.

Genpart

FREDERIKSBERG KOMMUNE
TEKNISK DIREKTORAT



FREDERIKSBERG RAADHUS

2000 KØBENHAVN F

DEN 17. juni 1982.

TLF.: (01) 19 21 21 - LOKAL

3323.

J. NR.

1060/80.

Einar Kornerup A/S,
Paul Bergsøes Vej 18,
2600 Glostrup.

Vedr. matr.nr. 40 z af Frederiksberg, Ewaldsensvej 8-12 og Frøbels Alle 1-7.

Ved skrivelse af 25/5 1982 har De søgt om godkendelse af reviderede statiske beregninger og konstruktionstegning vedrørende gårdaltanen i lejligheden Frøbels Alle 1, stuen, i ovennævnte ejendom.

I den anledning skal direktoratet i fortsættelse af byggetilladelse af 15/3 1982 meddele den ansøgte godkendelse.

J.Hvenegård-Lassen

Jens-Erik Larsen

dato 25. maj 1982.

ref. PN/HP

sag 987.



Frederiksberg Kommune.
Teknisk Direktorat.
Frederiksberg Rådhus.
2000 København F.

HØRER TIL SKRIVELSE AF
17 JUNI 1982
FREDERIKSBERG KOMMUNE
TEKNISK DIREKTORAT

Entreprenørfirmaet
Einar Kernerup A/S
Paul Bergsøes Vej 18
DK-2600 Glostrup
Telefon (02) 96 58 11

26 MAJ 1982

J. NR. 1060 / 80
BILAG 14

Vedrørende: Frøbels Allé 1-7/Ewaldsensvej 8-12.
Matr. nr. 40z Frederiksberg.
Altaner - Journal nr. 1060/80.

Modtaget

26 MAJ 1982

TD Sekrt

I fortsættelse af ansøgning af 29. januar 1982 og byggetil-
ladelse af 15. marts 1972 fremsendes hermed supplerende materiale vedrø-
rende gårdaltaner i stuen.

Eksisterende NP 16 jern bibeholdes og overfladebehandles svarende
til korrosionsklasse 3:

SA 2½,
grundmaling B, blymønje-maling alkydbasis 60/80
dækmaling E, alkydemalie 80/100

Samlet tykkelse 160

Der overfladebehandles 150 mm bag facadelinie. ✓

Med venlig hilsen

Entreprenørfirmaet
EINAR KORNERUP A/S

P. Nielsen.

Bilag: Supplerende statiske beregninger.
Tegning nr. 106 in dublo.

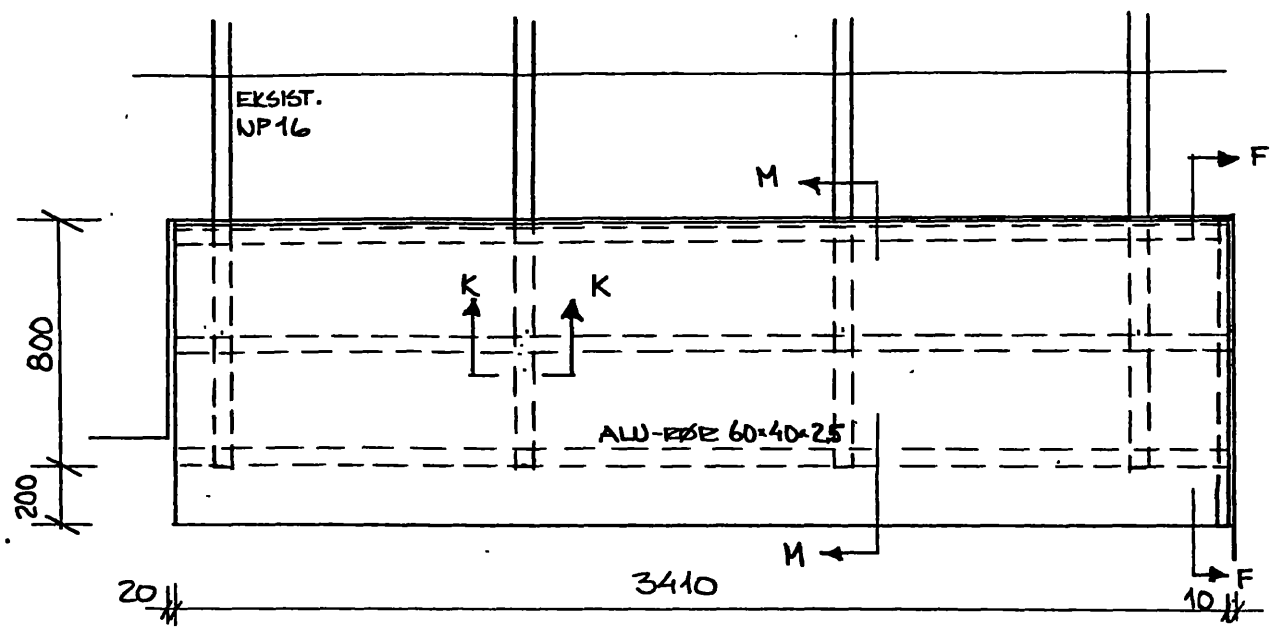

PLAN, 1:25

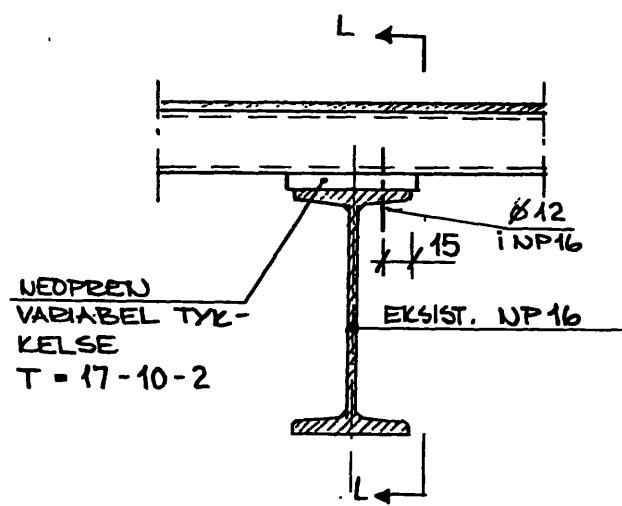

SNIT K-K, 1:5

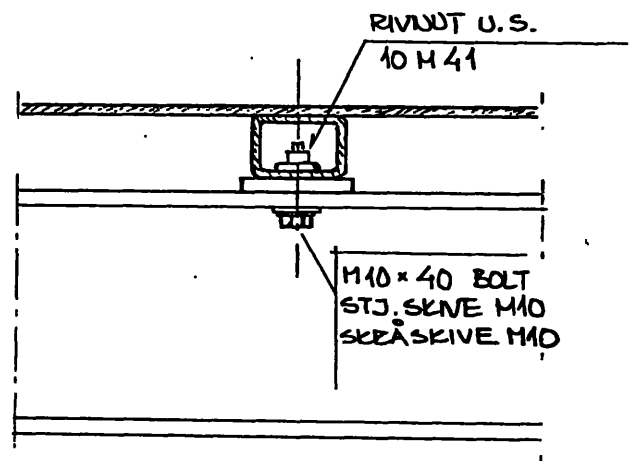

SNIT L-L, 1:5

HØRER TIL SKRIVELSE AF
17 JUNI 1982
FREDERIKSBERG KOMMUNE
TEKNISK DIREKTORAT

26 MAJ 1982
1060/80
BILAG 14

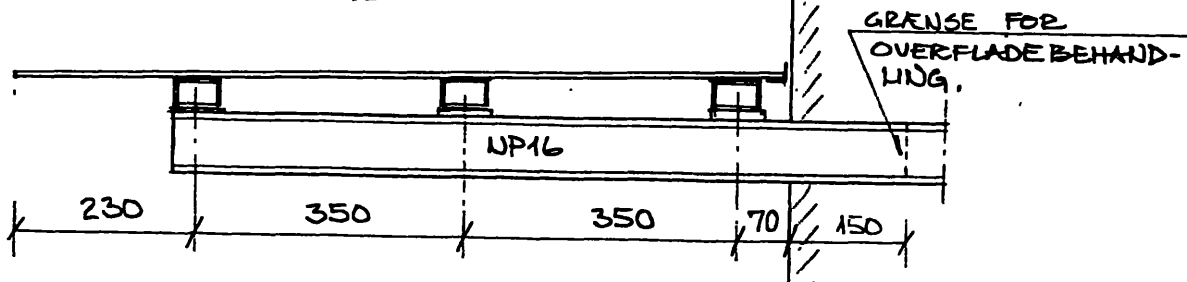

SNIT M-M, 1:10

GLOSTRUP 25/5-1982

FRØBELS ALLE 1-7 / EWALDSENSVEJ 8-12

MATR. NR. 40 Z AF FREDERIKSBERG.

GÅRDALTAN, STUE.

SUPPLERENDE STATISKE BEREGNINGER.

HØRER TIL SKRIVELSE AF
17 JUNI 1982
FREDERIKSBERG KOMMUNE
TEKNISK DIREKTORAT

26 MAJ 1982
J. NR. 1060 # 80
BILAG 14

8. BEREGNING AF STUEALTAN:

8.1 EKSIST. BJÆLKE NP 16.

FRA SIDE 16 OPRINDELIGE BEREGNINGER.

$$M_r = 3,29 \text{ kNm}$$

$$\sigma = \frac{3,29 \cdot 10^6}{117 \cdot 10^3} = 28 \text{ N/mm}^2 \quad \text{ok}$$

8.2 ALU-DÆKPLADE:

LINIELAST : $\bar{q}_r = 1,44 + 0,07 = 1,51 \text{ kN/m}$
linielast Restverktets egen vægt.

FLADELAST : $q_r = 3,05 \text{ kN/m}^2$

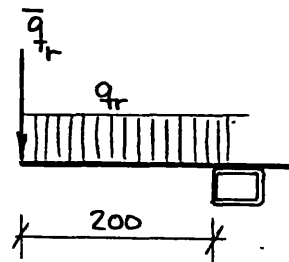

$$M_r = 1,51 \cdot 0,2 + 3,05 \cdot \frac{0,2^2}{2} = 0,363 \text{ kNm}$$

$$\sigma = \frac{0,363 \cdot 10^6}{\frac{1}{6} \cdot 10^3 \cdot 5^2} = 87 \text{ N/mm}^2 \quad \text{ok}$$

NEDBØJNING: $u_{\bar{q}_r} + u_{q_r}$

$$u_{\bar{q}_r} = \frac{1}{3} \cdot \frac{1,06 \cdot 0,2^3 \cdot 10^9 \cdot 10^3}{0,7 \cdot 10^5 \cdot \frac{1}{12} \cdot 10^3 \cdot 5^3} = 3,9 \text{ mm}$$

$$u_{q_r} = \frac{1}{8} \cdot \frac{2,14 \cdot 0,2^4 \cdot 10^{12}}{0,7 \cdot 10^5 \cdot \frac{1}{12} \cdot 10^3 \cdot 5^3} = 0,6 \text{ mm}$$

} 4,5 mm

S

BYGGESAG

HØRER TIL SKRIVELSE AF
- 9 JULI 1982
FREDERIKSBERG KOMMUNE
TEKNISK DIREKTORAT

J. nr. 1060 80 - 15

Matr. nr. 40. z

Gadenavn og nr. Ewaldsensvej 8-12.

Skrivelsens dato 15.6.82.

Ansøger Einar Kornerup A/S.

Ejer (ejerlejligheder)

Der ansøger om tilladelse til fremsendes fættede tegn. vedr. altaner.

Modtaget i byggesagsekspeditionen 16 JUNI 1982

	Erklæring udbedes fra	Tilstillet	Afgivet	Tilstillet	Afgivet
	Sekretariatet				
	Byplanafdelingen				
	Byplanafdelingen				
	Stadslandinspektørens kontor				
	Bygningsinspektoratet 3L	17 JUNI 1982	23.6.82		
	Bygningsinspektoratet				
X	Afd. for bærende konstruktioner	16 JUNI 1982	17.6.82		
	Brandvæsenet				
	Ing. afd. I Ing. afd. II	Værkerne			
		Installationsafdelingen			
		Vejafdelingen			
		Stadsgartneren			
	Spildevandskontoret				
	Huslejenævnet				
	Miljøkontoret				
	Stadsdyrlægen				

Hertil hører 5 tegninger i 2 eksemplarer.

Bemærkninger vedrørende sagen:

Tegningerne kan godkendes.

d. 17-6-82 WW

dato 15/6-82

ref.

sag FRØBELS AVE / EWALDSENSVEJ
HATR. NR. 40 Z FREDERIKSBERG.

FREDERIKSBERG KOMMUNE
TEKNISK DIREKTORAT
FREDERIKSBERG RÅDHUS
2000 KØBENHAVN F



Entreprenørfirmaet
Einar Kornerup A/S
Paul Bergsøes Vej 18
DK-2600 Glostrup

Telefon (02) 96 56 11

Modtaget

16 JUNI 1982

TD Sekr 16 JUNI 1982

Da modtaget 1060 80

BILAG 15

FREMSENDES UDEN FØLGEBREV

- Ifølge aftale HR. ING WEDELL-WEDELLSBORG
- I henhold til
- Ring venligst til
- Tilbagesendes med tak for lån
- Til Deres orientering
- Deres udtalelse udbedes
- Til underskrift
- Kan beholdes
- Ønskes retur
- Til ekspedition
- Check kr.
- Til dækning af
- Kvittering udbedes

HØRER TIL SKRIVELSE AF

9 JULI 1982

FREDERIKSBERG KOMMUNE
TEKNISK DIREKTORAT

HERHED REVIDEREDE TEGNINGER VEDRØRENDE
OVENNÆVTE ALTAUSAG.

Med venlig hilsen

Pas Nielsen

2

Ibrugtagnings tillædelse 1060/80

Udtr. matr. nr. 40² af Frbg

Ewaldsensvej 8-12, Frøbels Alle 1-7

BH/LB/BH

Opsætning af 5 altaner i stålkonstruktion
med gæderne ^{udfor} i lygthederne Frøbels Alle 1
stuen. - 4. sal til højre samt 8 altaner
allaner med gæderne ^{udfor} i lygthederne
Frøbels Alle 1. 1.-4. sal til venstre og højre
til erstatering for altaner, der er fjernet

1. Ejerlyghedsf.
Frøbels Alle 1-7 m. fl.

✓ hr. hrs. O. Gangsted Rasmussen

Al. Torr 6
1457 K

7-9-82
C12
Pit

ⓐ



2. Entreprenørfirmaet
Einar Kærnerup Als
Paul Bergsøes Vej 18
2600 Glostrup

ⓑ

FREDERIKSBERG KOMMUNE
TEKNISK DIREKTORAT

JEL/AA



BYGNINGSINSPEKTORATET

Genpart

FREDERIKSBERG RAADHUS

2000 KØBENHAVN F.

DEN 9. juli 1982.

TLF. (01) 19 21 21 - LOKAL 3323.

J. NR. 1060/80.

Einar Kornerup A/S,
Paul Bergsøes Vej 18,
2600 Glostrup.

Vedr. matr.nr. 40 z af Frederiksberg, Ewaldsensvej 8-12 og Frøbels Alle 1-7.

Ved skrivelse af 15/6 1982 har De fremsendt rettede tegninger vedrørende udskiftning af 5 gårdaltaner (type 2 og 3) og 8 gadealtaner (type 1) på ovennævnte ejendom.

I den anledning skal direktoratet meddele, at de fremsendte tegninger er taget til efterretning.

J.Hvenegård-Lassen

/ Jens-Erik Larsen

EWALDSENSVEJ

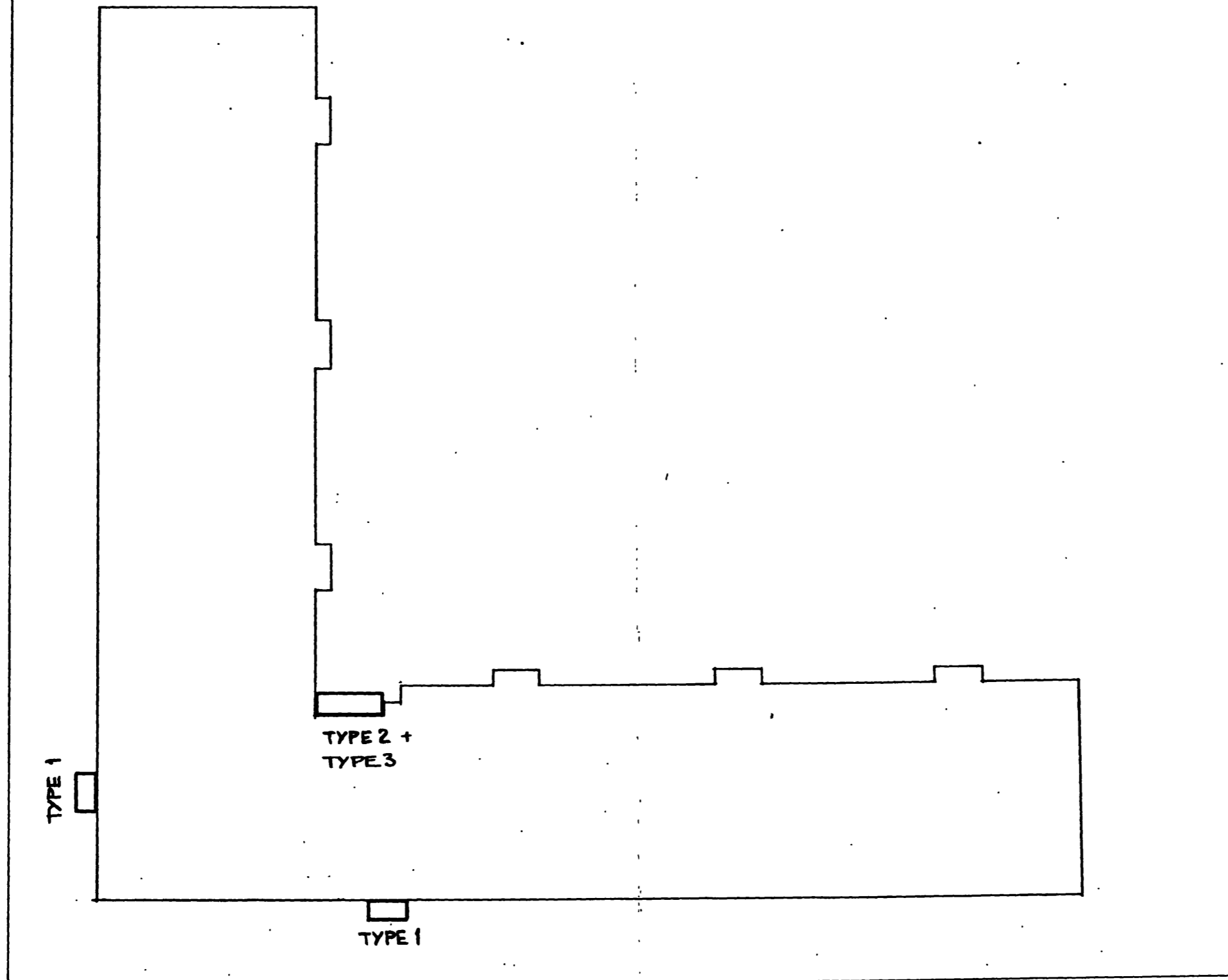

FRØBELS ALLE

HØRER TIL SKRIVELSE AF
- 9 JULI 1982
FREDERIKSBERG KOMMUNE
TEKNISK DIREKTORAT

16 JUNI 1982
J. NR. 1060 190
BILAG 15

			E
			D
			C
			B
TYPE 3 FÆRRT	PN	4/6-82	A
	UDF	DATO	REV

EJENDOMMEN MATR. NR. 40 Z

FRØBELS ALLE 1-7 OG EWALDSENSVEJ 8-12



ENTREPRENØRFIRMAET
EINAR KORNERUP A/S
PAUL BERGSØES VEJ 18
2800 GLOSTRUP 02 96 56 11

NYE ALTANER
SITUATIONSPLAN

DATO	12/1-82	SAG	987
TEGN.	PN		
KONF.		TEGN.	100 A
GODK.	S IS		
MÅL	1:250		

NB! NYLONSKIVER MELLEML R.F. STÅL OG ALU. (23)

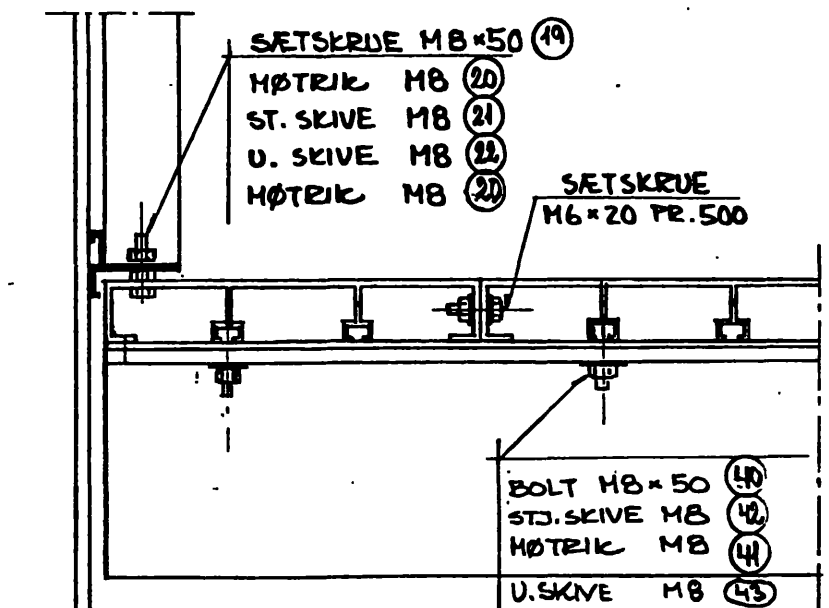
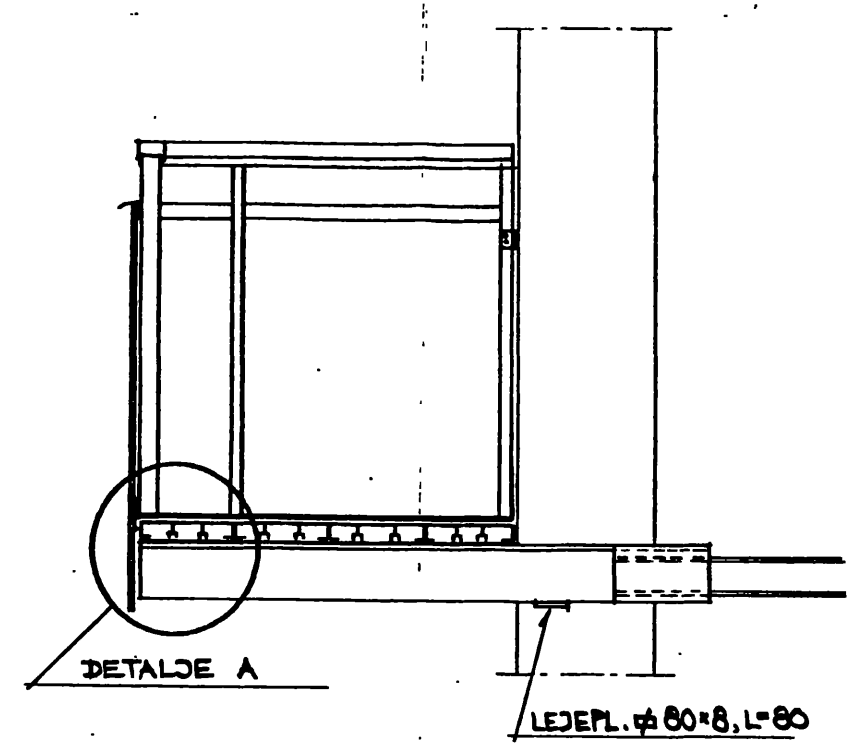
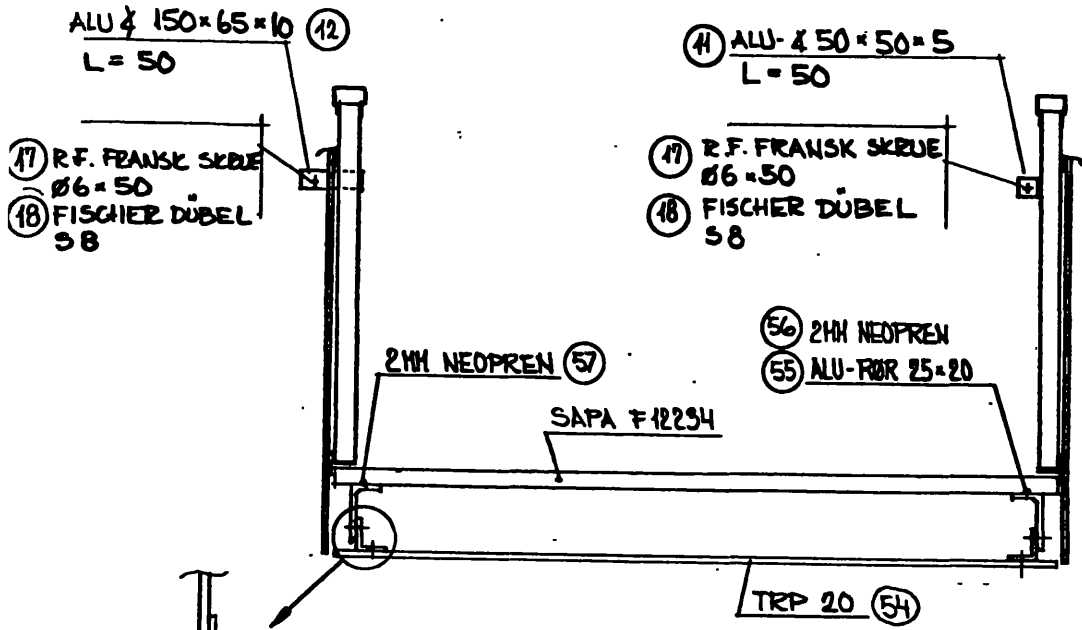

DETALJE A, 1:5

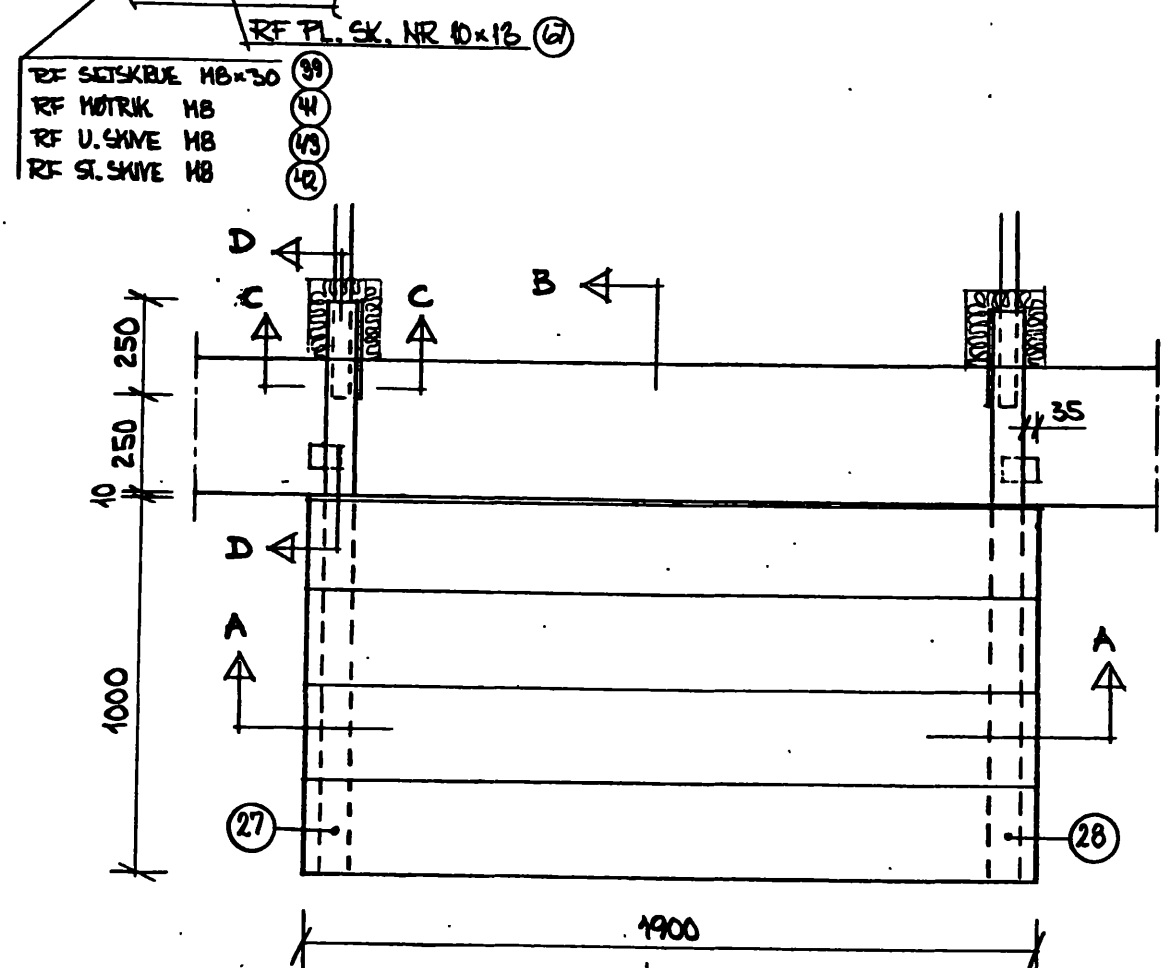

PLAN, (DEKVERK IKKE VIST)
TYPE 1

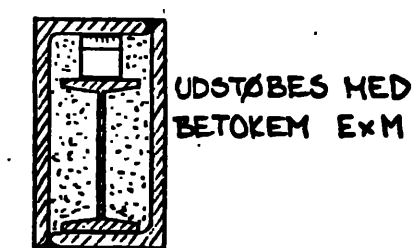

SNIT C-C, 1:5

NOTE :
SE TEGN. NR. 102

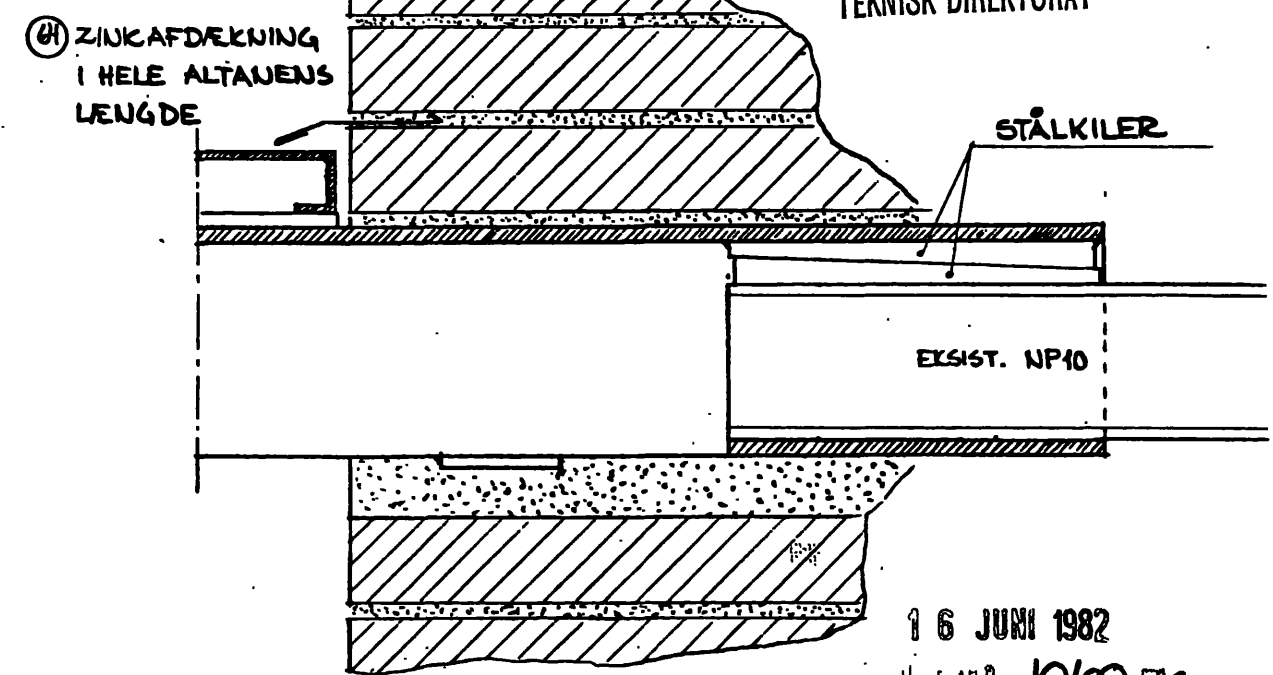

HØRER TIL SKRIVELSE AF
- 9 JULI 1982
FREDERIKSBERG-KOMMUNE
TEKNISK DIREKTORAT

16 JUNI 1982
J. NR. 1060 180
BILAG 15

EJENDOMMEN MATR. NR. 40 Z
FRØBELS ALLE 1-7 OG EWALDSENSVEJ 8-12

ek
ENTREPRENØRFIRMAET
EINAR KORNERUP A/S
PAUL BERGSØES VEJ 18
2800 GLOSTRUP 02 98 56 11

			E
			D
			C
			B
UNDERPL. + POK. NR.	PN	11/6-82	A
	UDF	DATO	REV

NYE ALTANER, GADEALTANER, 8 STK.
PLAN OG SNIT

DATO	12/1-82	SAG
TEGN.	PN	987
KONF.		
GODK.	IS	TEGN.
MÅL	1:20-1:5	101 A



EJENDOMMEN MATR. NR. 40Z
FRØBELS ALLE 1-7 OG EWALDSENSVEJ 8-12

Dato
24/5-82

Sag
987

Udf. af
PN

TEGN.
106

NY GÅRDALTAN, STUEN.

REV. 11/6-82 PN

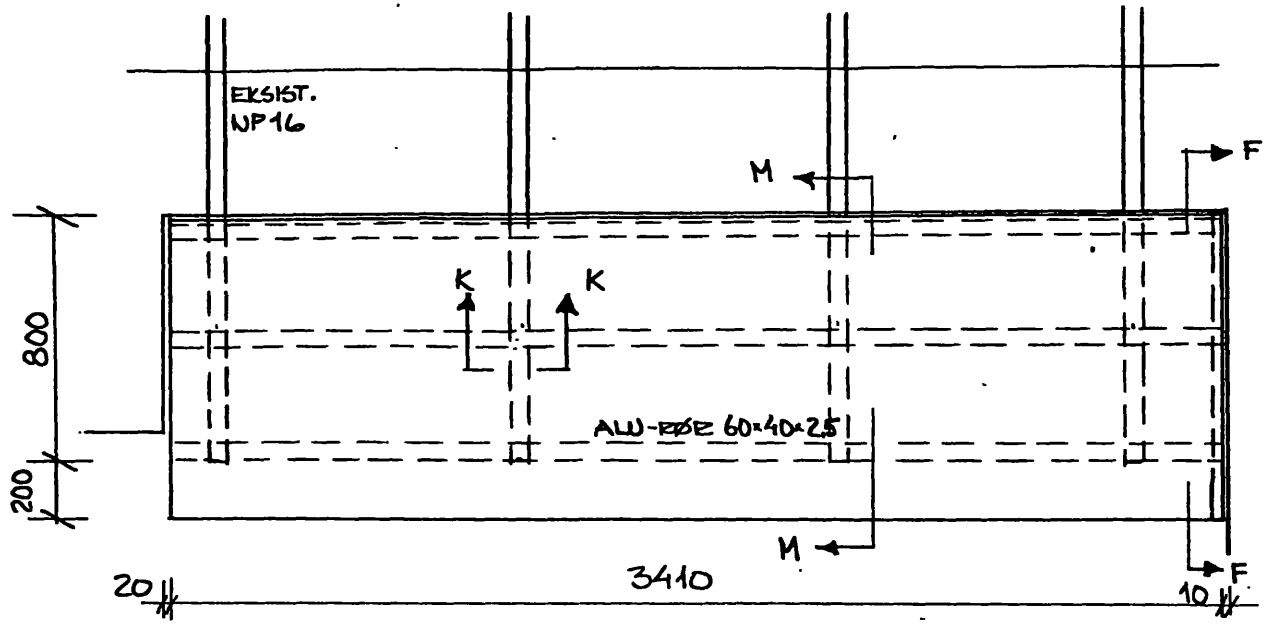

PLAN, 1:25
TYPE 3

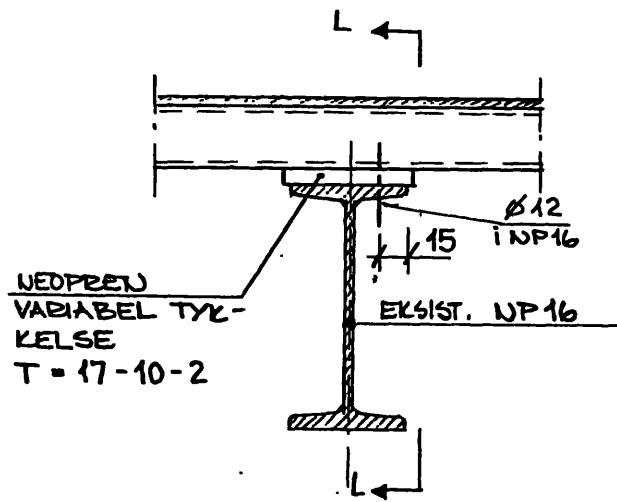

SNIT K-K, 1:5

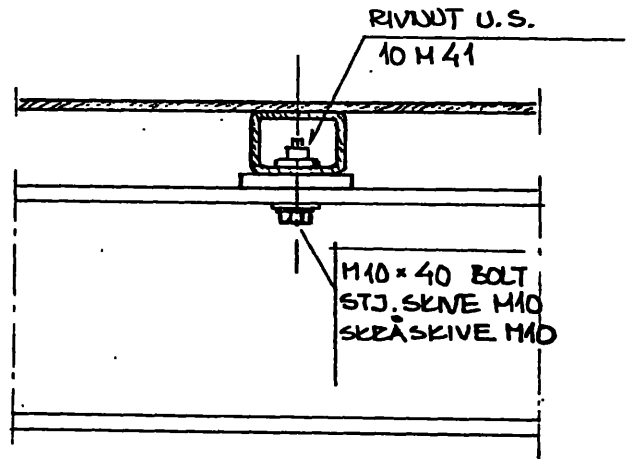

SNIT L-L, 1:5

HØRER TIL SKRIVELSE AF
- 9 JULI 1982
FREDERIKSBERG KOMMUNE
TEKNISK DIREKTORAT

16 JUNI 1982
J. NR. 1060 80
BILAG 15

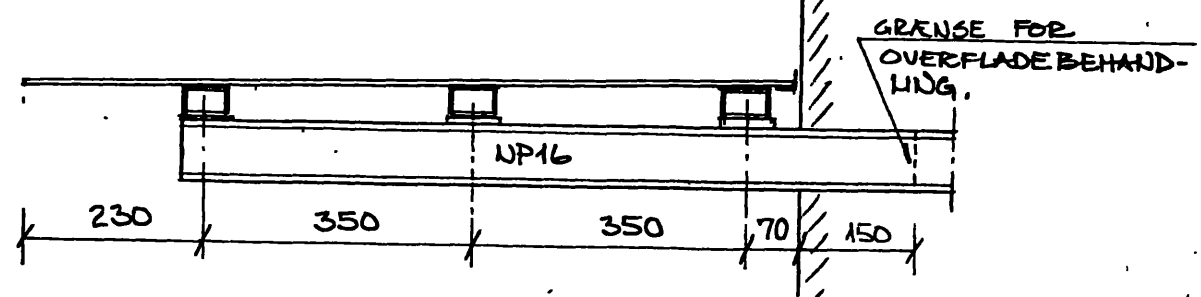

SNIT M-M, 1:10

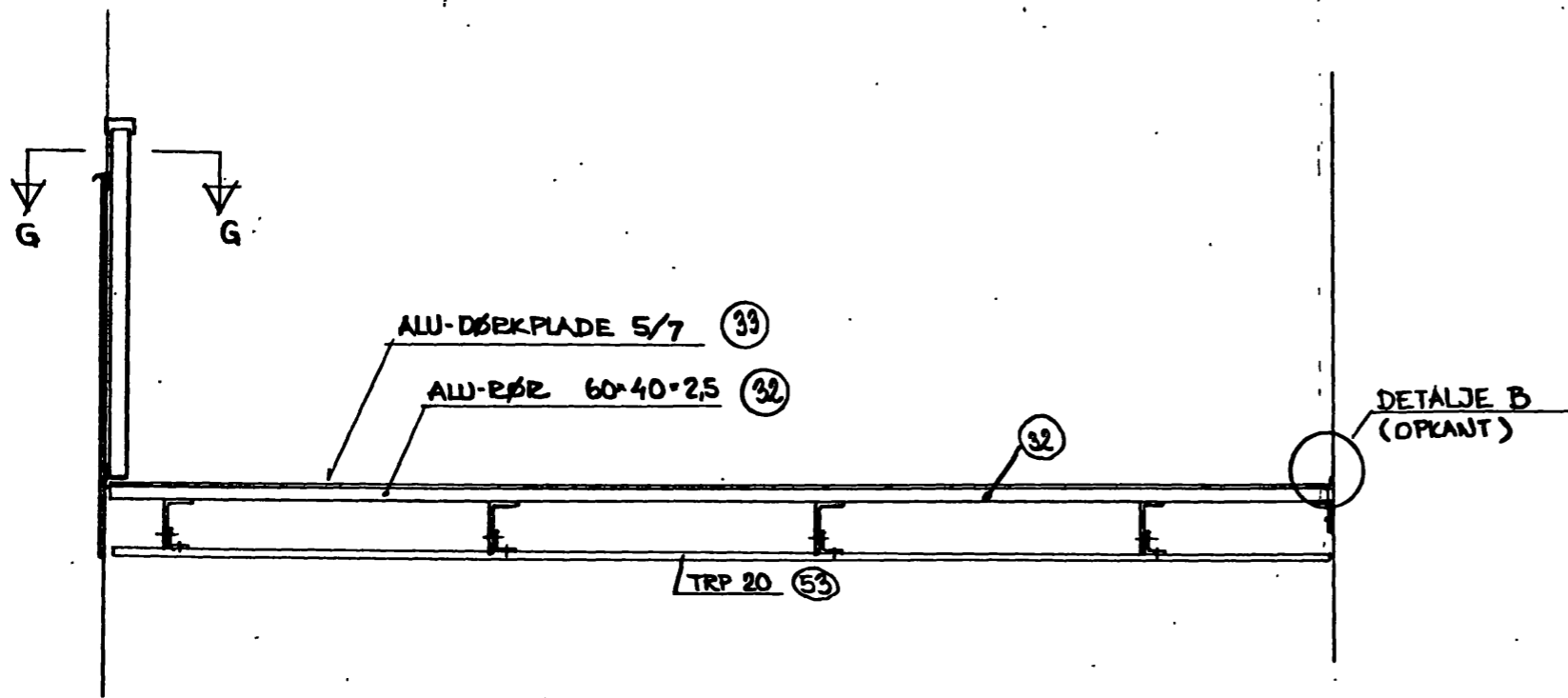

SNIT A-A.

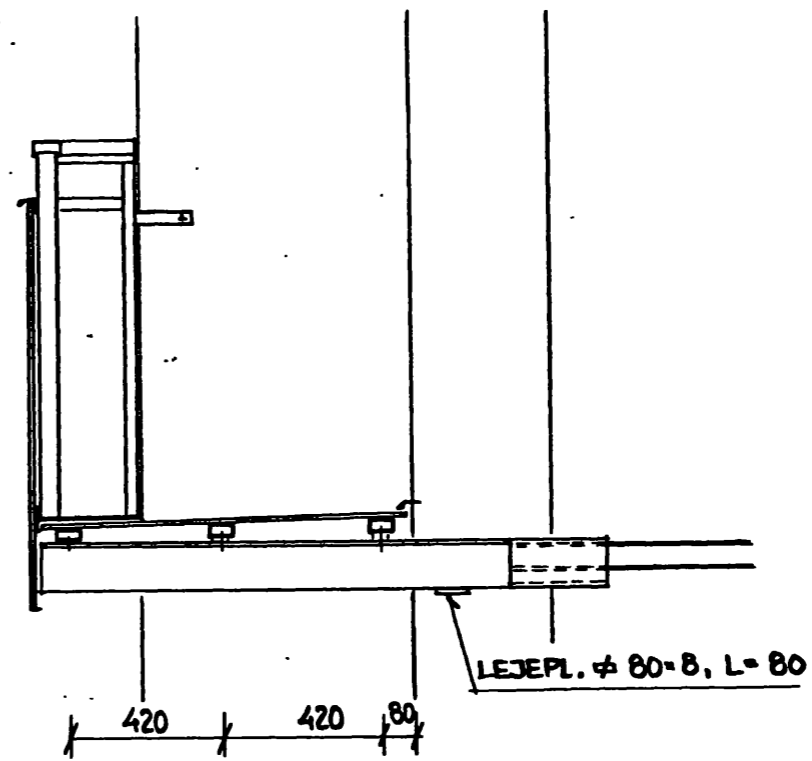

SNIT B-B.

HØRER TIL SKRIVELSE AF
- 9 JULI 1982
FREDERIKSBERG KOMMUNE
TEKNISK DIREKTORAT

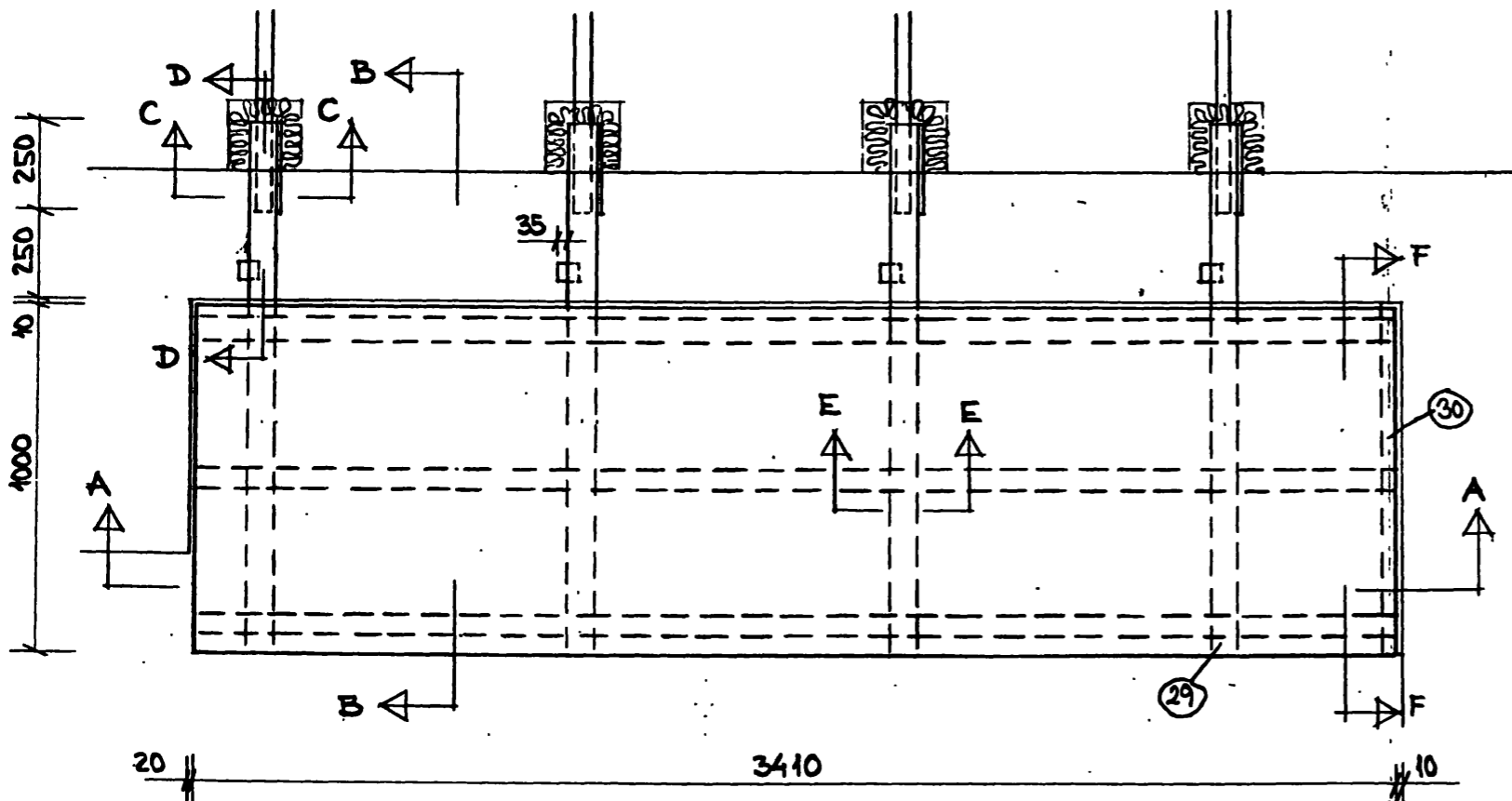

PLAN, (RÆKVÆRK ER IKKE VIST)
TYPE 2

NOTE:

STÅL : KVALITET : ST.37-2
OVERFLADE : VARMFORZINKES I.H.T. DS 1461 KLASSE B
300 µ BELEGNING AF OPLØSNINGSHIDDELFRI EPOXY
I OVERGANGSZONEN.
SVEJSNING : UDFØRES I.H.T. DS 316, DS 317 OG DS 412
ANNEKS C.

ALUMINIUM : KVALITET : LEGERING 6063-T6
OVERFLADE : DØRKPLADE OG ALU-RØR LEVERES RÅ,
RÆKVÆRK LEVERES NATURANDISERET/LAKERET

BOLTE OG SKRUE ER RUSTFRIT ST. 18-8

MURVÆRK : STEN 15 - CEHENTHØRTEL ØRING, JERN

ALLE MÅL I MM.

VEDR. SNIT OG DETALJE SE TEGN. 103.

16 JULI 1982
J. NR. 1060/80
TEG. 15

EJENDOMMEN MATR. NR. 40 Z
FRØBELS ALLE 1-7 OG EWALDSENSVEJ 8-12

ek
KØRNERUP
ENTREPRENØRFIRMAET
EINAR KORNERUP A/S
PAUL BERGSØES VEJ 18
2600 GLOSTRUP 02 96 56 11

NYE ALTANER, GÅRDALTANER, 4 STK.
PLAN OG SNIT.

DATO	12/1-82	SAG	
TEGN.	PN		987
KONF.		TEGN.	
GODK.	IS		102 A
MÅL	1:20		

				E
				P
				C
				B
UNDERPL. + POS. NR.	FD	4/6-82		A
	UDF	DATO	REV	

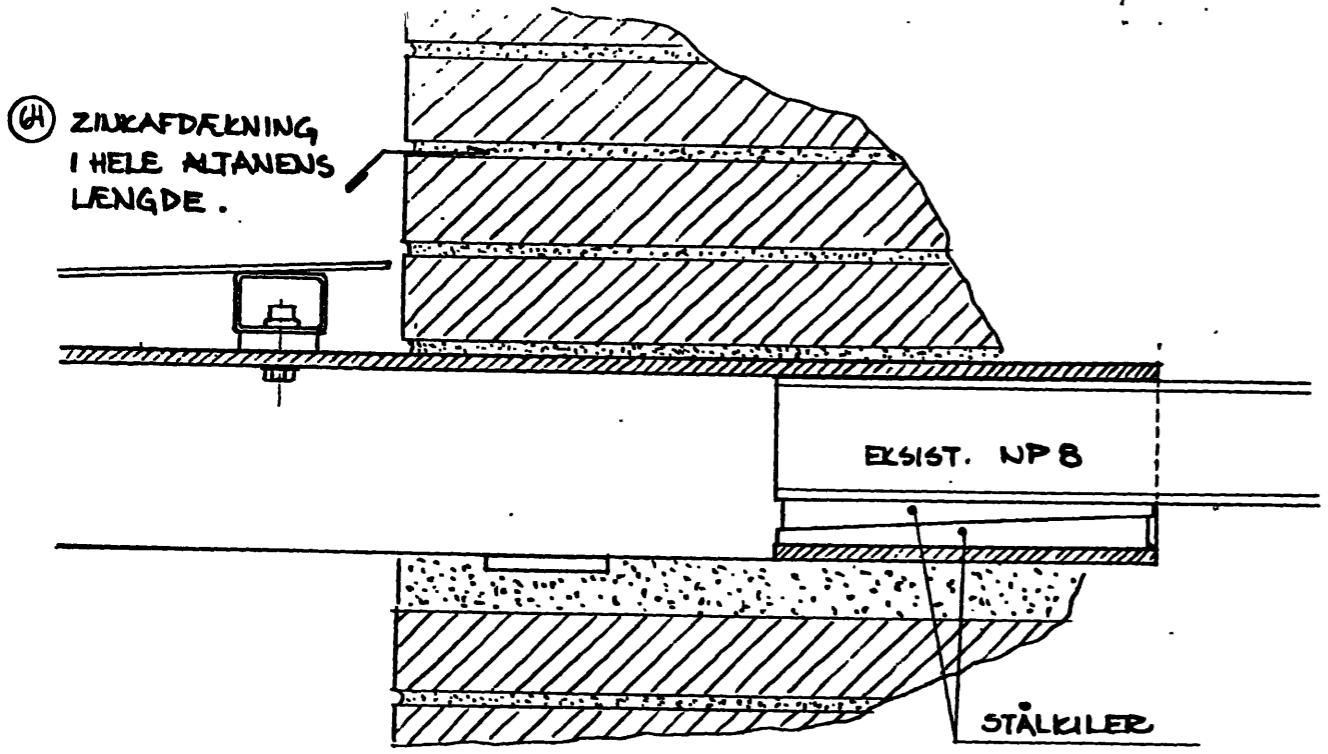

- ①⑦ FRANSK SKRUE $\varnothing 6 \times 50$
- ①⑧ FISCHER DÜBEL 58

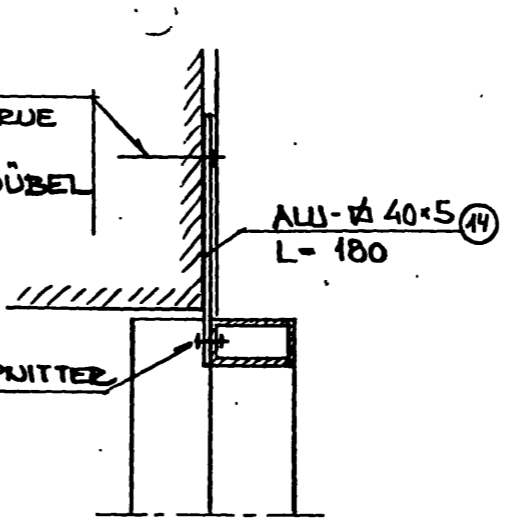

- ①③ ALU-Ø 50x8
- ①⑤ R.F. PLADESKRUE 25TK NR 8x16
- ①⑦ FRANSK SKRUE $\varnothing 6 \times 50$
- ①⑧ FISCHER DÜBEL 58

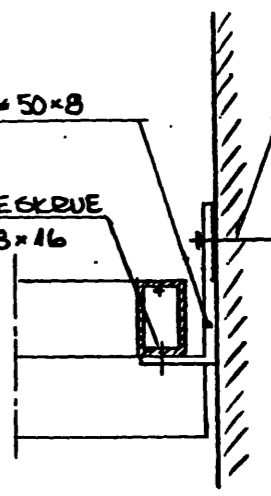

SNIT G-G.

FASTGØRELSE AF RÆKVÆRK MOD-SAT SNIT G-G

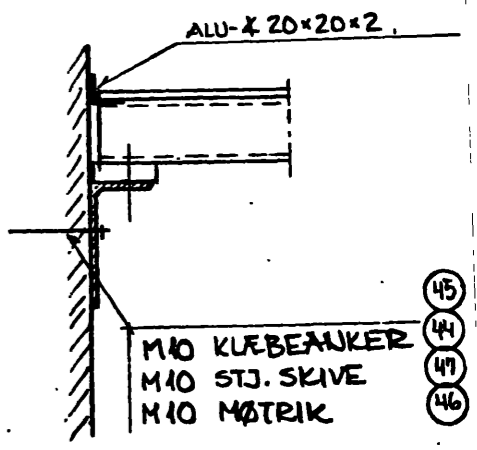
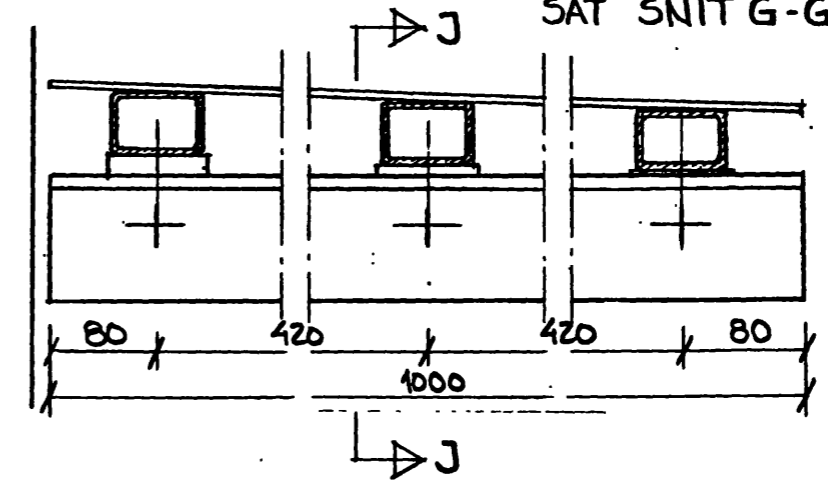

SNIT F-F.

SNIT J-J.

SNIT D-D

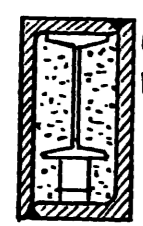

UDSTØBES HED BETONEN EXM

NEOPREN VARIABEL TYKKELSE
T=20-11-2

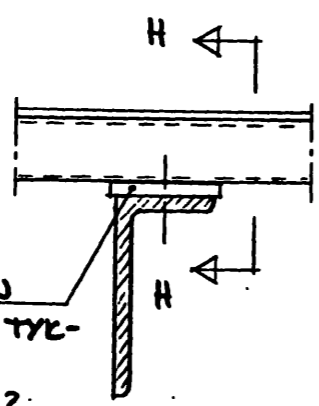

RIVNUT U.S. ①⑥
10 H 41

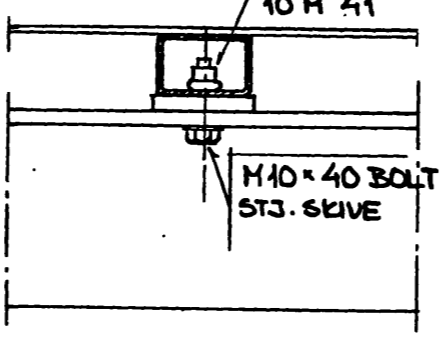

M10x40 BOLT ①⑨
STJ. SKIVE ①⑦

SNIT C-C

SNIT E-E.

SNIT H-H

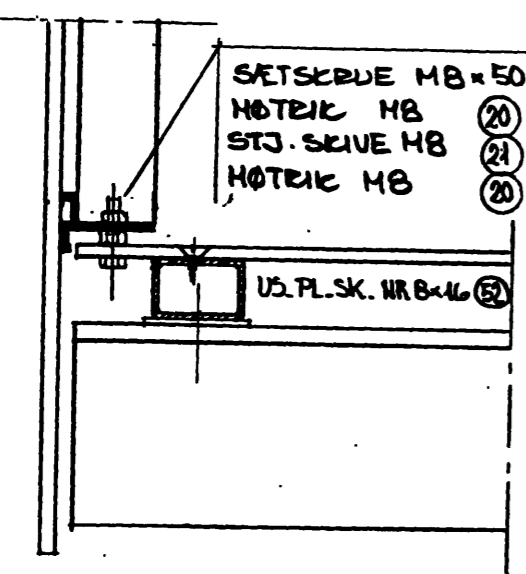

DETALJE A, 1:5

②③ NYLONSKIVER MELLE
R.F. STÅL OG ALU.

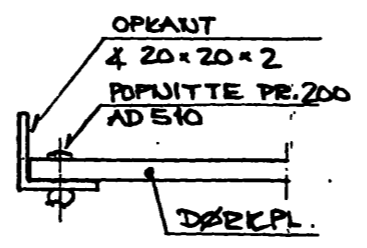

DETALJE B, 1:2

			E
			D
			C
			B
BESLAG + PDS NR	PN	11/6-82	A
	UDF	DATE	REV

NOTE :

SE TEKN. 102

DØRKPLADEN FASTGØRES TIL ALU-RØR HED UNDERSEVLEDE PLADESKRUE NR. 8x16 PR. 300.

HØRER TIL SKRIVELSE AF
- 9 JULI 1982
FREDERIKSBERG KOMMUNE
TEKNISK DIREKTORAT

16 JUNI 1982
J. NR. 1060/80
BILAG 15

EJENDOMMEN MATR. NR. 40Z
FRØBELS ALLE 1-7 OG EWALDSENSVEJ 8-12



ENTREPRENØRFIRMAET
EINAR KORNERUP A/S
PAUL BERGSØES VEJ 18
2600 GLOSTRUP 02 96 56 11

NYE ALTANER, GÅRDALTANER

SNIT OG DETALJE

DATE	12/1-82	SAG	987
TEGN.	PN		
KONF.		TEGN.	103 A
GODK.	015		
MÅL	1:5		